

Notice d'utilisation

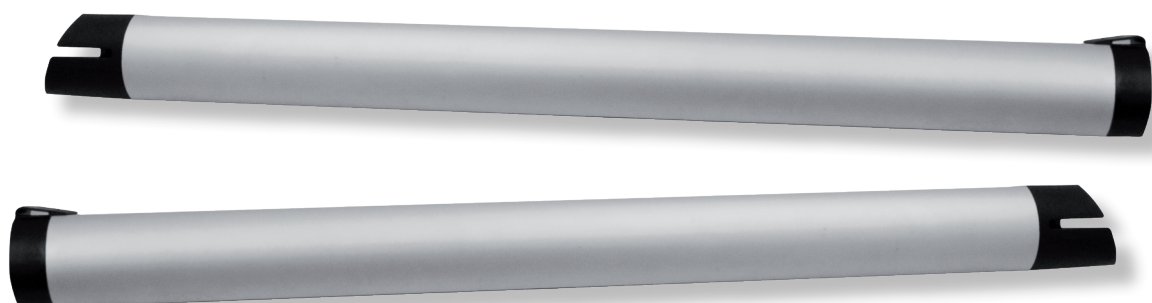

Pendant l'installation, si vous avez le moindre doute ou le moindre problème, il est vivement conseillé d'appeler directement notre numéro de hotline, un technicien spécialisé vous conseillera :

Conseil et assistance

► N° Indigo 0 825 368 368

0,150 € TTC / MN

Aucun produit ne doit être retourné au magasin sans l'accord préalable de notre technicien hotliner.

Motorisation de portail

Réf. 771011

SOMMAIRE

1/ Avertissements généraux	3
1.1 > Consignes de Sécurité	3
1.2 > Contrôles préliminaires	4
1.3 > Conseils avant la pose	4
2/ Description de l'automatisme	5
2.1 > Description des composants	5
3/ Opérations préalables	6
3.1 > Outils et matériel nécessaires	6
3.2 > Connecter les pilier	7
3.3 > Relevé des cotes	7
4/ Installation et Branchement	8
4.1 > Installation des différents composants	8
4.1.1 > Installation de la plaque de fixation au pilier	9
4.1.2 > Installation de la plaque de fixation au portail	10
4.1.3 > Installation du boîtier de contrôle	12
4.1.4 > Installation du feu clignotant	13
4.1.5 > Installation des cellules photoélectrique	13
4.2 > Branchements	14
4.2.1 > Branchement de l'alimentation électrique	15
4.2.2 > Branchement des feu clignotant	16
4.2.3 > Branchement sur la carte électronique de l'automatisme	16
4.3 > Mise sous tension	17
5/ Réglages	17
5.1 > Réglages de la carte électronique	17
5.1.1 > Boutons utilisés pour le réglage	17
5.1.2 > Utilisation manuelle de l'automatisme	18
5.2 > Menu réglage	18
5.2.1 > Séquence de réglage	18
6/ Branchement des cellules photoélectriques	24
7/ Essais et mise en service	25
7.1 > Utilisation	25
7.1.1 > Ouverture / Fermeture	25
7.1.2 > Détection d'obstacle	25
7.1.3 > Action des cellules photoélectriques	25
7.1.4 > Mouvement manuel du portail	25
7.2 > Maintenance	25
8/ Accessoires en option	26
8.1 > Fixation	26
8.1.1 > Fixation du contacteur à clé (accessoire en option)	26
8.1.2 > Fixation du clavier à code sans fil (accessoire en option)	26
8.1.3 > Compatibilité avec l'Otio Box	27
8.2 > Branchements	28
8.2.1 > Branchement du contacteur à clé (accessoire en option)	28
8.2.2 > Appairage du clavier à code (accessoire en option)	28
8.2.3 > Branchement du bouton d'urgence	28
9/ Maintenance et dépannage	29
9.1 > Assistance et conseils	29
9.2 > Couverture de garantie	29
9.3 > Limite de garantie	29

Pendant l'installation, si vous avez le moindre doute ou le moindre problème, il est vivement conseillé d'appeler directement notre numéro de hotline, un technicien spécialisé vous conseillera :

Conseil et assistance

 **N° Indigo 0 825 368 368**

0,150 € TTC / MN

Aucun produit ne doit être retourné au magasin sans l'accord préalable de notre technicien hotliner.

1/ AVERTISSEMENTS GÉNÉRAUX

ATTENTION!

La présente notice contient des informations et des consignes importantes concernant la sécurité des personnes. Une installation erronée peut être à l'origine de graves blessures.

Avant de commencer, veuillez lire intégralement cette notice. N'hésitez pas à contacter notre service d'assistance OTIO en cas de doute avant de continuer.

1.1 Consignes de sécurité

Veuillez porter une attention particulière aux parties repérées par ce symbole : 

Ces parties sont particulièrement importantes pour la sécurité.

Compte tenu des risques liés à l'installation de ce produit, il est nécessaire que l'installation soit effectuée dans le plein respect des lois, des normes et des règlements en particulier :

- S'assurer que les zones dangereuses (risque d'écrasement, de cisaillement, de coincement lors de la manœuvre du portail) entre la partie entraînée et les parties fixes environnantes soient inaccessibles aux personnes, animaux ou objets quelconques.

ELIMINATION DES RISQUES

Les risques engendés par un portail à 2 battants motorisé ainsi que les solutions adaptées pour les supprimer sont :

Au niveau des bords secondaires

Suivant l'installation, il peut exister une zone de cisaillement entre le battant et le coin du pilier.

Dans ce cas, il est recommandé de supprimer cette zone en laissant une distance utile de 100 mm au minimum soit en positionnant les butées latérales convenablement, soit en entaillant le coin des piliers sans les fragiliser ou les deux si nécessaire.

Si ce n'est pas possible, il faut signaler le risque de façon visuelle.

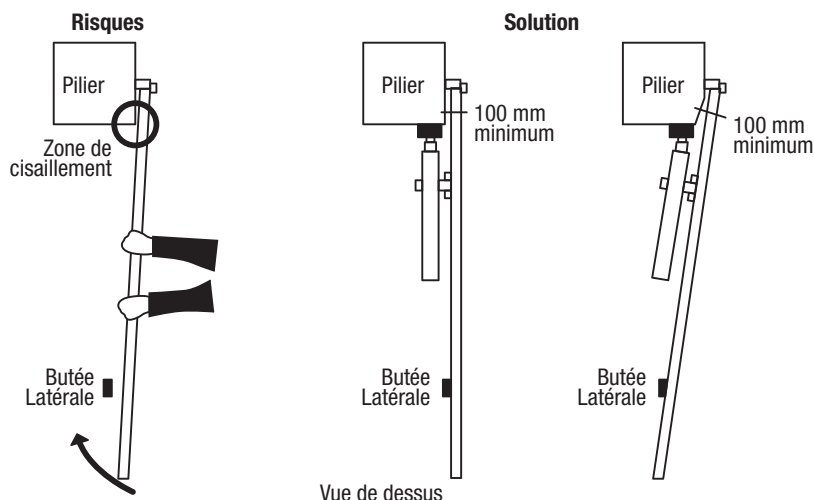

Au niveau des bords inférieurs

Suivant l'installation, il peut exister une zone dangereuse pour les orteils entre le bord inférieur du portail et le sol, comme indiqué dans la figure suivante.

Dans ce cas, il est obligatoire de supprimer cette zone en laissant une distance utile de 50 mm au minimum et de 5 mm au maximum.

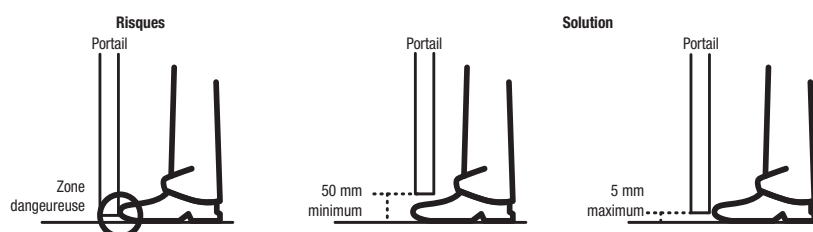

- Ne jamais laisser des enfants ou des animaux sans surveillance pendant l'ouverture ou la fermeture du portail.
- Ne pas manœuvrer le portail sans l'avoir dans son champ de vision.
- Prévoyez un accès piéton pour accéder à l'intérieur en cas de coupure de courant.
- Ne laissez pas les dispositifs de commande (télécommande, clavier, ...) à la portée des enfants.
- Couper l'alimentation électrique avant toute intervention sur votre motorisation (installation, nettoyage, réglage, ...).
- Le mouvement du portail doit être signalé par un feu clignotant visible aussi bien de l'extérieur que de l'intérieur.
- L'installation de l'alimentation électrique de l'automatisme doit être conforme aux normes en vigueur et doit être faite de préférence par un personnel qualifié.
- Tous les branchements électriques doivent être faits hors tension.
- Cet appareil peut être utilisé par des enfants de plus de 8 ans ou des personnes déficientes à condition qu'ils aient reçus une formation au préalable.

1.2 Contrôles préliminaires

Avant de procéder à l'installation de votre produit, il est impératif de lire attentivement l'ensemble de cette notice. Suivez précisément chacune des instructions données et conservez cette notice aussi longtemps que durera votre produit. En cas de non respect de ces consignes de graves dommages corporels ou matériels pourraient survenir et notre responsabilité ne pourrait être engagée.

⚠ Vérification de la structure. Assurez vous que :

- Le portail est correctement installé, en parfait état et parfaitement de niveau.
- Les gonds du portail sont en bon état
- Le portail s'ouvre et se ferme facilement à la main sans point de friction
- Le portail s'ouvre vers l'intérieur de la propriété
- La structure supportant le portail est solide et permet l'installation de l'automatisme en respectant les cotes A et B indiquées dans le schéma 4

1.3 Conseils avant la pose

L'installation doit être faite par du personnel qualifié et respectant toutes les indications fournies dans le chapitre CONSIGNES DE SECURITE.

Cette motorisation de portail est un système d'ouverture et de fermeture autobloquante. Votre portail doit impérativement être équipé d'une butée centrale et de butées latérales (non fournies).

Schéma 1

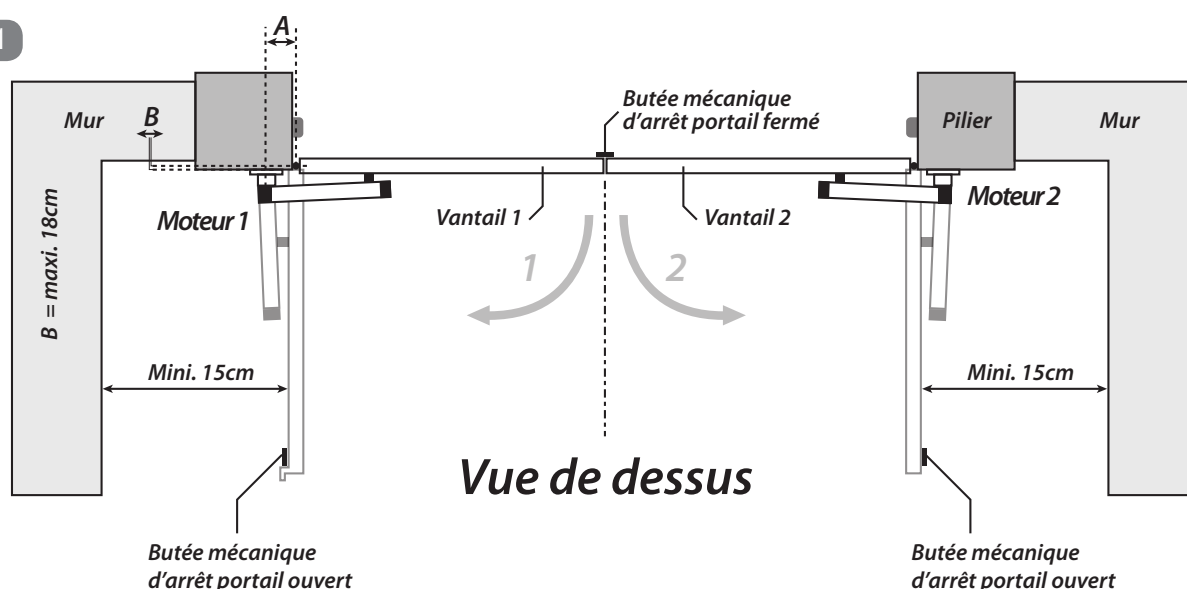

Il est impératif de supprimer, lors de l'installation de votre motorisation, toute serrure mécanique ou électrique (gâche) et tout sabot basculant ou arrêtoir. L'automatisme est conçu pour motoriser des portails résidentiels à double vantail de longueur totale de 4 m et d'un poids total n'excédant pas 300Kgs.

Schéma 2

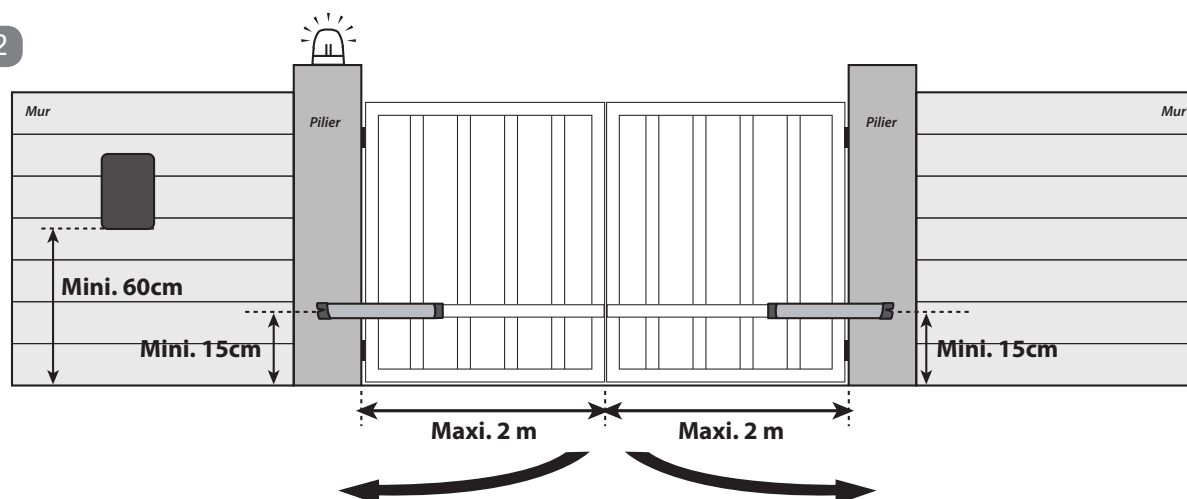

L'automatisme peut être utilisé avec tout type de portail à condition que les cotes et poids maximum d'application soient respectés.

⚠ Avec un portail plein et en présence de vent fort, l'automatisme pourrait ne pas fonctionner correctement à cause du système de sécurité qui pourrait interpréter la résistance causée par le vent comme un obstacle et donc arrêter la course du portail.

Dans une telle situation il est conseillé de déverrouiller les moteurs et de manœuvrer votre portail manuellement jusqu'à ce que le vent cesse.

2/ DESCRIPTION DE L'AUTOMATISME

2.1 Description des composants

 **Attention** : Câbles non fournis + visserie.

A – Vérins



Quantité : 2

Branchement sur la carte électronique .

Alimentation 12V

Charge max. portail admissible = 150kg max. par vantail

Longueur max. portail admissible = 2m max. par vantail

IP44

B – Boîtier de contrôle + carte électronique



Quantité : 1

Alimentation 230VAC INPUT / 12DC OUTPUT

C – Feu clignotant (ampoule fournie)



Quantité : 1

Alimentation : 12V- Branchement sur la carte électronique.

Le gyrophare permet de savoir lorsque le portail est en mouvement.

Ampoule à baïonnette 10W.

D – Télécommande 4 canaux (x2)



La télécommande permet de commander l'automatisme à distance. (4 canaux)

Elle est compatible avec tous les récepteurs de la gamme Otio.

E – Cellule photoélectrique (x2)



Quantité : 2 (un émetteur et un récepteur)

Branchement sur la carte électronique - Alimentation : 12V 

Les cellules photoélectriques (une fois connectées) forment un rayon invisible qui permet de détecter les obstacles se trouvant dans la zone de manœuvre du portail. La détection de l'obstacle se fait lorsque le rayon est coupé.

Elles se fixent sur les poteaux du portail et sont alignées, face à face mais s'installent en dernier lieu après test du bon fonctionnement du portail.

Vis de fixation fournies

 **Attention** : Impossible de mettre en mode automatique si pas de cellules photoélectriques

F – Pattes de fixations pour les portail (x2)



G – Pattes de fixations pour le piliers (x2)



H – Contacteur à clé (en option)



En option (réf. 771007)

Branchement sur la carte électronique.

Le contacteur à clé permet de commander l'ouverture ou la fermeture du portail autrement qu'avec la télécommande.

Vis de fixation non fournies.

I – Clavier à code sans fil (en option)



En option (réf. 711006)

Le Digicode sans fil permet d'ouvrir le portail à l'aide d'un code choisi par l'utilisateur

Vis de fixation non fournies.

Pile CR2450 3V fournie.

Pas de branchement, fonctionne par radio fréquence (comme une télécommande).

3/ OPÉRATIONS PRÉALABLES

3.1 Outils et matériel nécessaires

Tous les outils et le matériel pour l'installation, doivent être en parfait état et conformes aux normes sur la sécurité en vigueur sur le territoire d'utilisation:

- Perceuse
- Marteau
- Tournevis
- Niveau
- Mètre
- Crayon
- Clef anglaise
- Kit Scellement chimique pour patte de fixation sur le poteau
- Vis métaux tête ronde collet carré pour patte de fixation sur le portail
- Cheville + vis pour fixation Control box et le feu clignotant sur le poteau
- écrous freins
- Câble électrique 2 x 1,5 mm² de longueur suffisante pour l'alimentation de la control box
- Câble électrique 2 x 1 mm² de longueur suffisante pour connecter les moteurs
- Câble électrique 2 x 0,5 mm² et 3 x 0,5 mm² de longueur suffisante pour connecter le feu clignotant et les cellules photoélectrique.

3.2 Connecter les piliers

⚠ Pour le passage des différents câbles, il est conseillé d'utiliser des passe-câbles, qu'il vous faudra sceller avec du silicone une fois l'installation terminée, afin de les rendre complètement étanches et ainsi éviter les infiltrations d'eau.

Rappel des normes en vigueur : Afin d'assurer leur protection mécanique, les canalisations électriques sont posées dans des conduits « TPC » de couleur rouge (conformes à la norme NF EN 50086-2-4). Elles sont enterrées à au moins 85 cm de profondeur dans les aires accessibles en voiture et sous les trottoirs et, à 50 cm dans les autres cas. Cette protection doit être continue d'un bout à l'autre de la canalisation. Un dispositif avertisseur (grillage en plastique de couleur rouge) conforme à la norme NF T 54-080 doit être déroulé au dessus du conduit avant de refermer la tranchée.

- Prédisposez un conduit isolé pour le passage enterré du deuxième moteur
- Reliez les piliers entre eux par un câble 2 X 1 mm² pour les vérins et 2 x 0,5 mm² pour les cellules photoélectriques.

3.3 Relevé des cotes

Selon le tableau ci-après et les dessins correspondants, vérifiez s'il est possible de respecter les mesures maximales A et B. le choix de la valeur déterminera l'angle d'ouverture maximale des vantaux de votre portail.

- Les mesures A et B sont prises entre l'axe de rotation du vérin et l'axe de rotation du vantail.

Plaques de fixation du vérin

Schéma 3



Schéma 4



Schéma 5

B (cm)	A (cm)	Trou	Angle Maxi
2	16	4	125°
3	15	4	113°
4	15	4	108°
4	16	5	118°
5	15	4	105°
6	15.5	5	105°
7	14.5	4	97°
8	15	5	100°
9	14.5	5	95°
10	14.5	5	95°
11	14.5	5	95°
12	13.5	5	90°
13	13.5	5	90°
14	13	5	90°
15	12.5	5	90°
16	12	5	90°
17	11	5	90°
18	10	5	90°

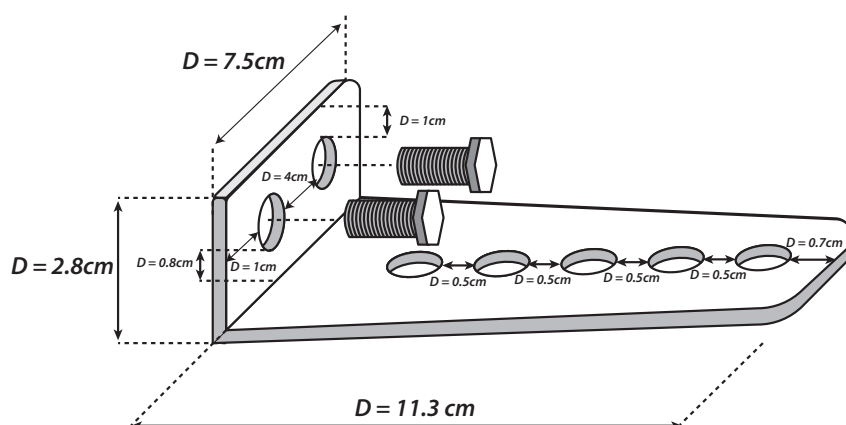

ATTENTION: le tableau montre les différentes mesures possibles et l'angle d'ouverture maximal correspondant.
Veillez à bien respecter ces paramètres.

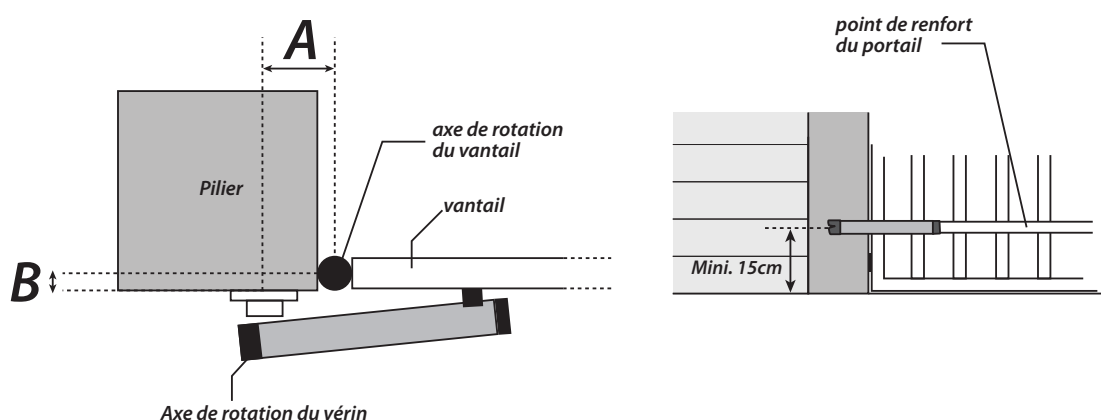
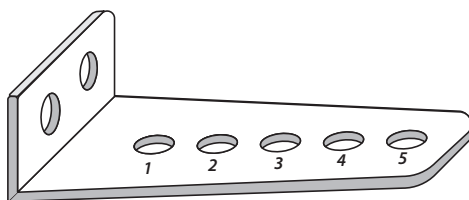
4/ INSTALLATION ET BRANCHEMENTS

 L'installation doit être réalisée par une personne qualifiée et dans le respect des normes, des règles et des indications du chapitre 1 «Consignes de sécurité »

Avant tout raccordement de votre automatisme à l'alimentation 230V~, il est nécessaire de pré-câbler et installer tous les accessoires qui composent votre motorisation.

Veillez à bien pré-câbler les différents composants, en passant les câbles dans les conduits (gaines) prévus à cet effet, avant de les fixer. De cette manière vous n'aurez plus qu'à raccorder chaque câble à la carte électronique.

Veillez à bien repérer les différents câbles (câbles cellules photoélectriques, câbles feu clignotant, câbles contacteur à clé...etc..) de manière à faciliter leur raccordement à la carte électronique, une fois tous les accessoires installés.

4.1 Installation des différents composants

Schéma 6

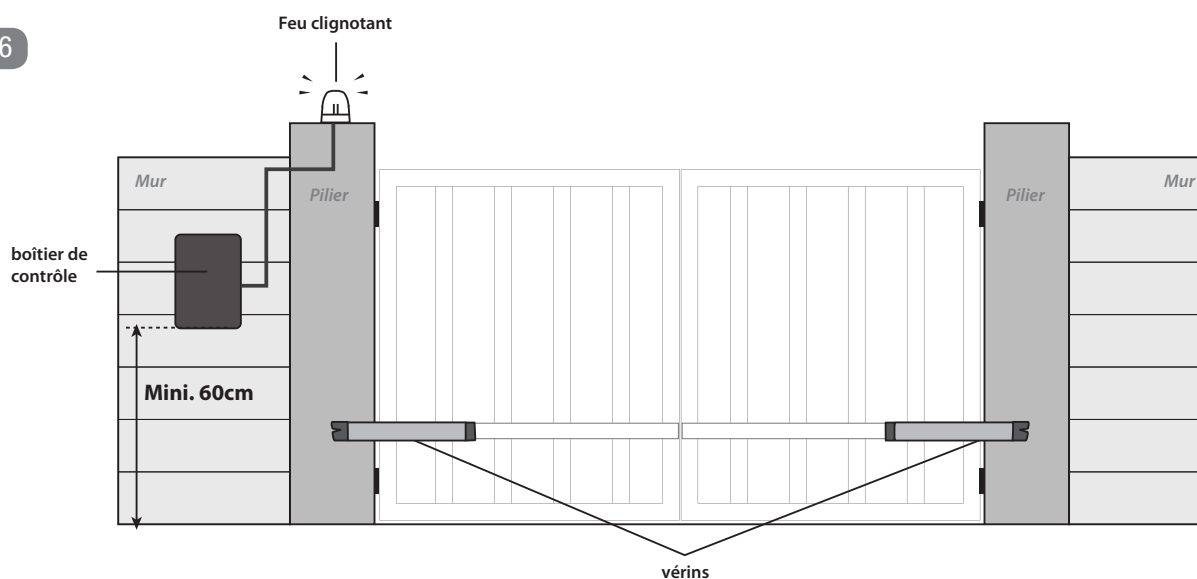

Conseil et assistance

 N° Indigo 0 825 368 368

0,150 € TTC / MN

4.1.1 Installation de la plaque de fixation du vérin au pilier

Schéma 7

▷ Les moteurs doivent être fixés sur une partie renforcée du portail à une hauteur minimum de 15cm du sol (voir Schéma 2).

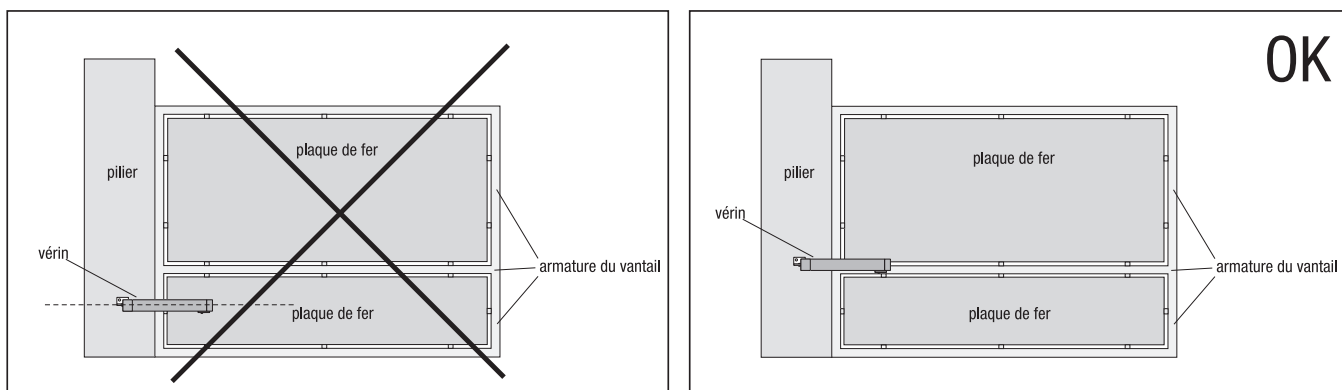

▷ Vérifiez et respectez les mesures limites de A et B indiquées dans le tableau du schéma 5.

ATTENTION ! Les vantaux du portail doivent être symétriques, d'aplomb et équilibrés.

1 /Après avoir déterminé la future position de vos vérins à l'aide des indications ci-dessus, repérez les points de perçage sur vos piliers.

Attention, veillez à ce que chaque patte de fixation soit de niveau

2/Percez votre mur

schéma a



schéma b



3/ Placez des tiges filetées (non fournies) et scellez les à l'aide de scellement chimique

4/ Une fois que le scellement est sec (voir indication sur le produit), fixez vos pattes de fixation avec des rondelles et des écrous freins (non fournis) en respectant le sens (Marquage sur les pattes de fixation G=Gauche et D= Droite)

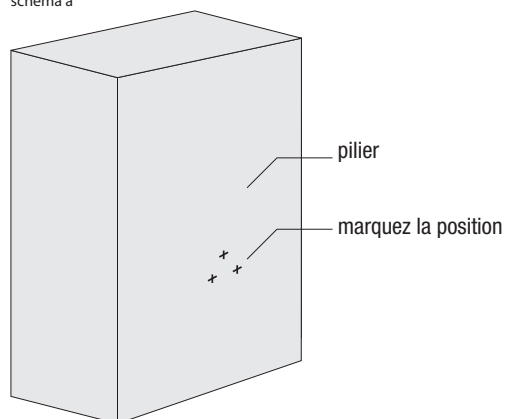
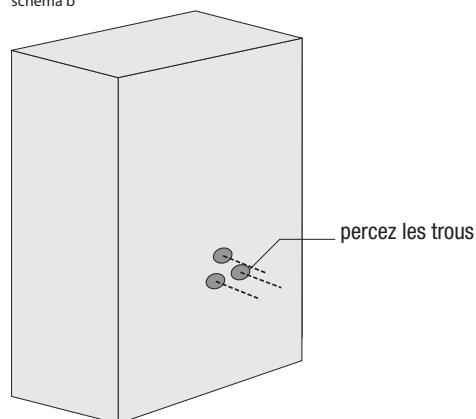
Attention : Veillez à ce que la patte de fixation soit de niveau



schéma c



schéma d

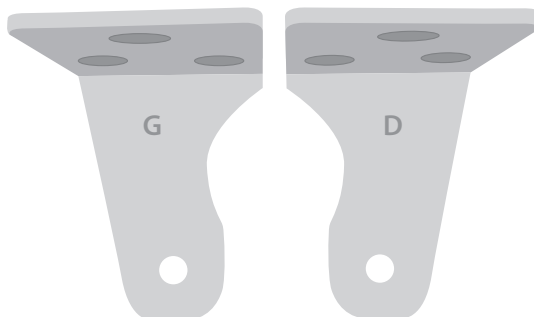

5/A l'aide d'une clef « 6 pans » de 5/32, retirer la vis de maintien du vérin.

6/ Fixer le vérin à la plaque de fixation en serrant la vis de maintien du vérin (conserver le film protecteur des vérins pendant l'installation, cela évitera de les abimer).

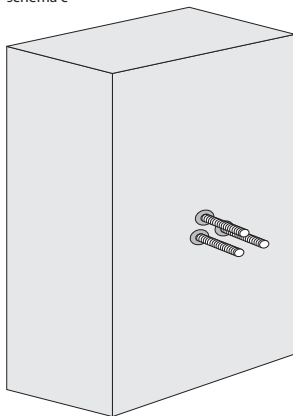
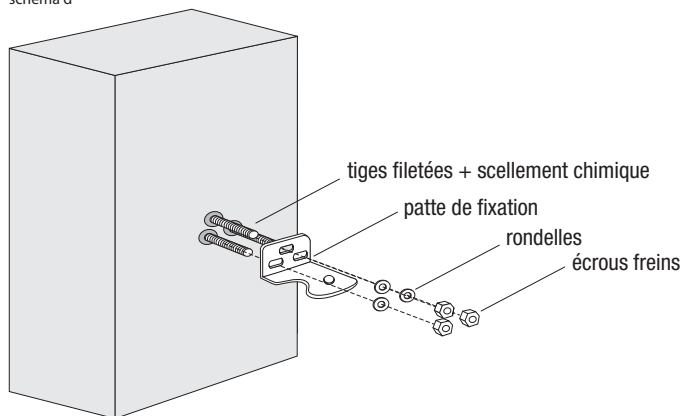
7/ Après avoir fixé le vérin au pilier, soutenir le vérin en position horizontale.

8/ Répéter l'opération pour le deuxième vérin.

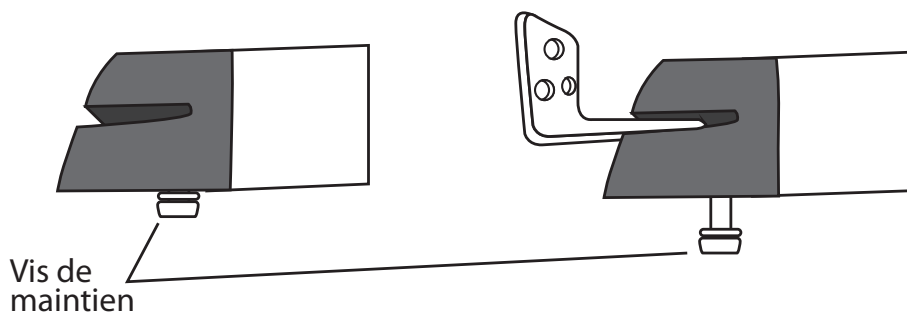

4.1.2 Installation de la plaque de fixation du vérin au portail

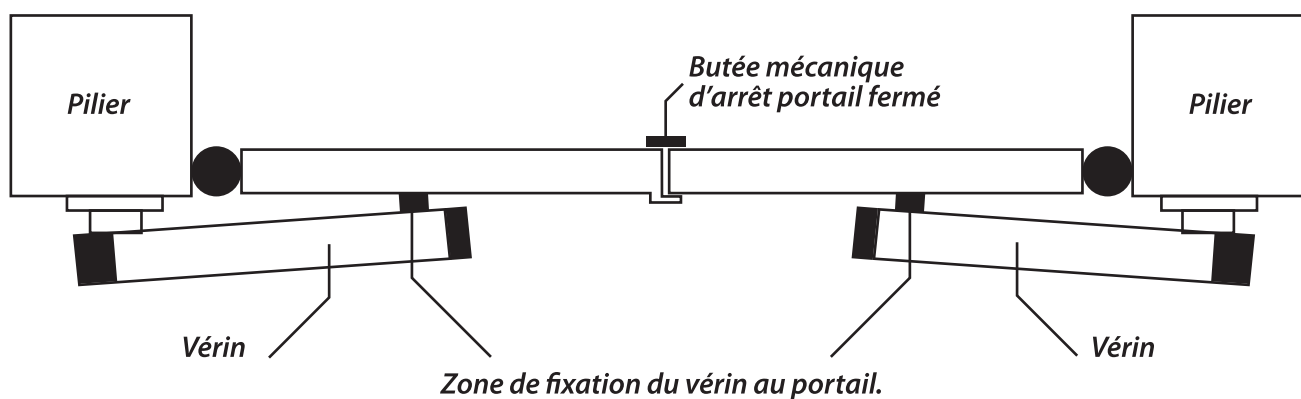

**Cette zone du portail doit être très solide
(la renforcer si nécessaire)**

1) Fermez le portail jusqu'à la butée d'arrêt centrale (au sol).

2) Vérifiez que la navette du vérin est bien en position avant.

Attention : Veillez bien à ce que les vérins soient parfaitement de niveau.

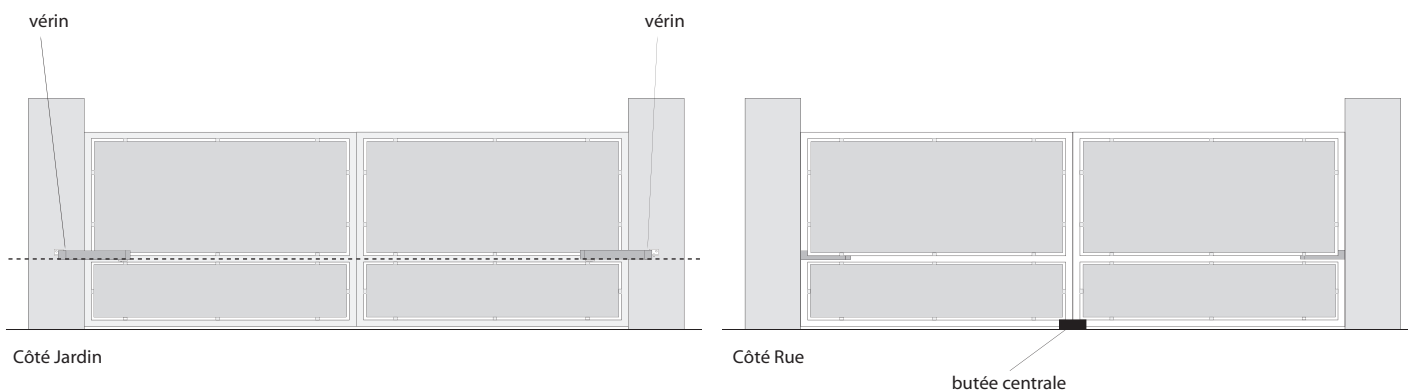

3) Renforcez la structure du portail à ce niveau si nécessaire.

4) Percez vos trous de fixation et placez les vis au niveau des points de fixation préalablement marqués

NOTE : Le schéma ci-dessous explique le montage avec un certain type de vis permettant d'assurer une sécurité anti vandalisme. Avec ce type de vis, il est impossible de dévisser les vérins depuis la rue, vous pouvez également utiliser des vis classiques.

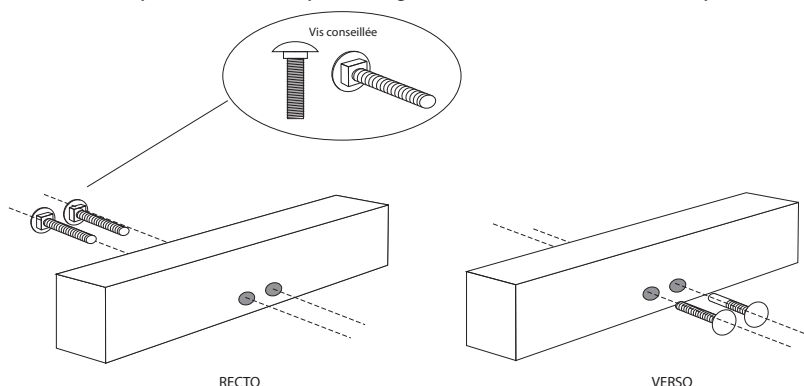

5) Fixez la patte de fixation avec des rondelles et des écrous frein conseillés (non fournis).

Attention : Veillez à ce que chaque patte de fixation soit de niveau

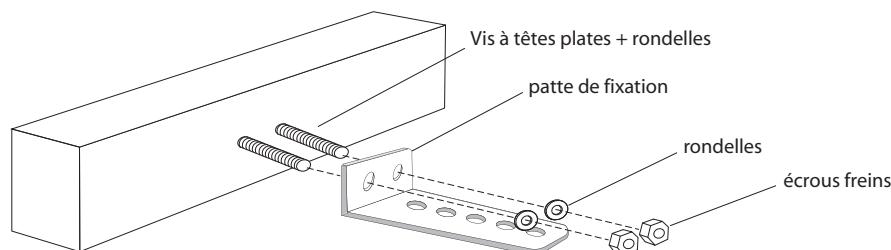

6) Retirez la vis papillon et fixez le vérin sur la patte de fixation. Remettez la vis de fixation. Répétez la même procédure pour le deuxième vérin.

ATTENTION ! Il est très important que le portail soit bien renforcé (avec des plaques en fer) au niveau du point de traction du vérin sur le vantail.

▷ Dans le cas contraire, si la structure du portail est trop faible (par exemple portails en PVC ou portails en aluminium léger), le vérin pendant son action de traction pourrait endommager la structure du portail.

▷ Dans le cas où l'utilisateur n'assure pas la solidité de la structure du portail, le fabricant de l'automatisme ne pourra pas être tenu responsable des dommages sur la structure du portail.

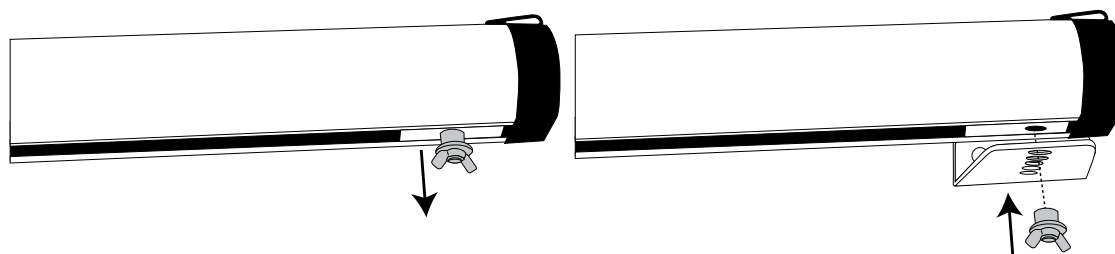

4.1.3 Installation du boîtier de contrôle

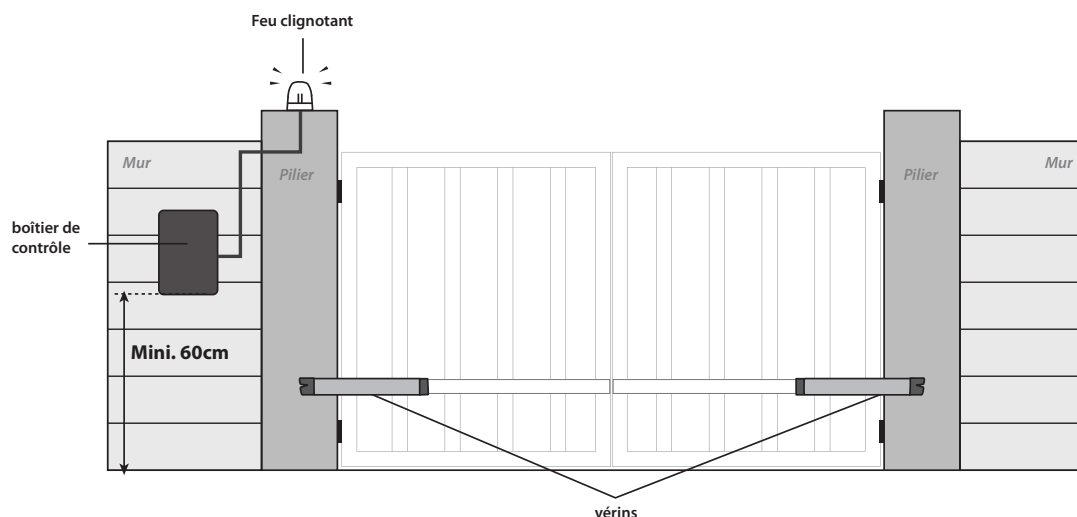

- Le boîtier de contrôle doit être fixé sur le pilier à une hauteur minimale de 60 cm du sol
- L'emplacement du boîtier doit être choisi de façon à ce qu'il soit à l'abri des chocs

1/ Ouvrez à l'aide d'un tournevis plat en tournant d'un quart de tour le boîtier de contrôle.

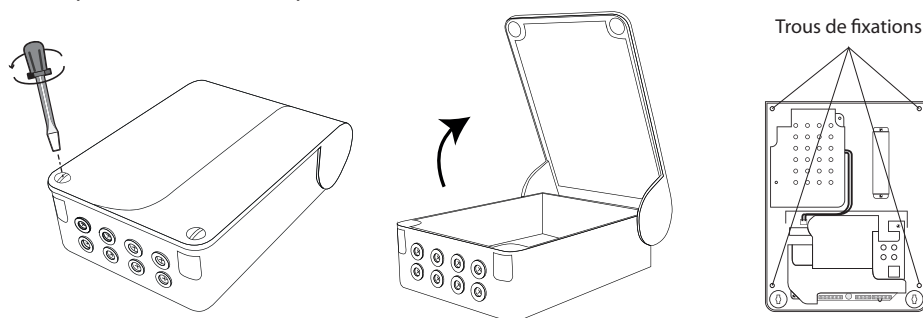

2/ Marquez l'emplacement des trous de fixations sur le mur en vous aidant avec les 4 trous prévus à cet effet (2 en haut et 2 en bas).

3/ Percez les trous sur le mur avec une perceuse et fixez le boîtier de contrôle à l'aide de cheville et vis (non fourni)

⚠ **Faire attention à ce que le couvercle du boîtier de contrôle soit toujours bien fermé afin d'éviter la pénétration de poussière, d'insectes, humidité ou eau qui pourrait endommager le système.**

4/ Pour faire passer les câbles de connexion des moteurs, de l'alimentation et des accessoires, à l'aide d'un tournevis coupez légèrement les protections prédécoupées sous le boîtier de contrôle afin de conserver l'étanchéité.

Dessous du boîtier de contrôle :

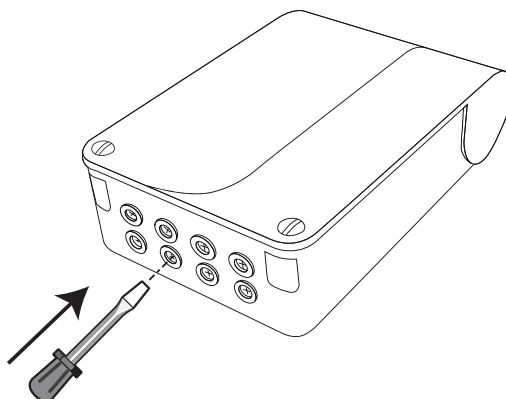

4.1.4 Installation du feu clignotant

- 1/ Retirez la vis de maintien et ouvrez le feu clignotant
- 2/ Dévissez les 3 vis se trouvant à l'intérieur et désolidarisez la partie intérieure
- 3/ Définissez l'emplacement de votre feu clignotant puis repérez les endroits de perçage.
- 4/ Prévoir le passage du câble
- 5/ Fixez le feu clignotant à l'aide de vis et cheville (non fourni)
- 6/ Remontez votre feu clignotant

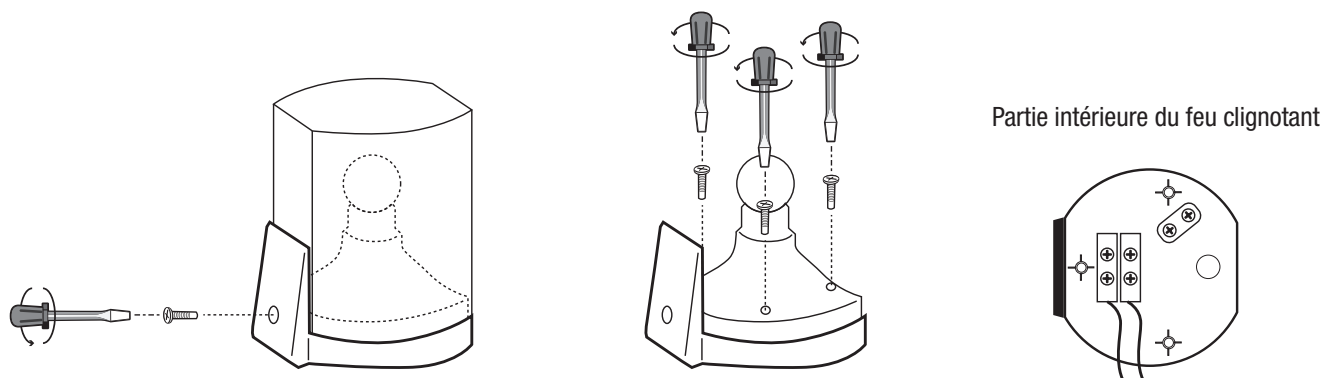

4.1.5 Installation des cellules photoélectriques

! Les cellules photoélectriques se fixent sur les poteaux du portail (côté rue) et sont alignées face à face, mais s'installent en dernier lieu après le test de bon fonctionnement du portail.

- 1/ déclipsez la partie arrière des 2 cellules photoélectriques
- 2/ Déterminez les positions des 2 cellules photoélectriques sur chaque pilier. Veillez à bien les aligner et les fixer à la même hauteur (environ 50cm du sol). Repérez ensuite les endroits de perçage.
- 3/ Fixez les cellules à l'aide de vis et chevilles (fournies) en n'oubliant pas de prévoir le passage des câbles.
- 4/ Après le branchement (voir partie branchement) remettre les capots sur les cellules, revissez et mettez les capuchons.

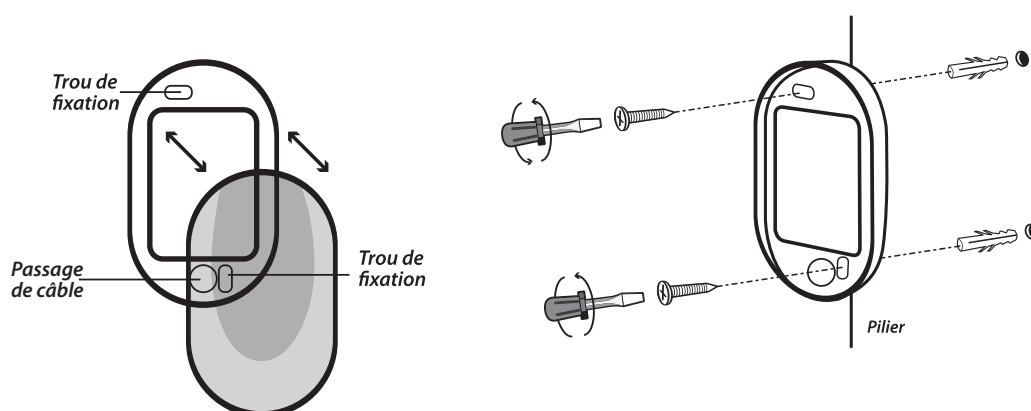

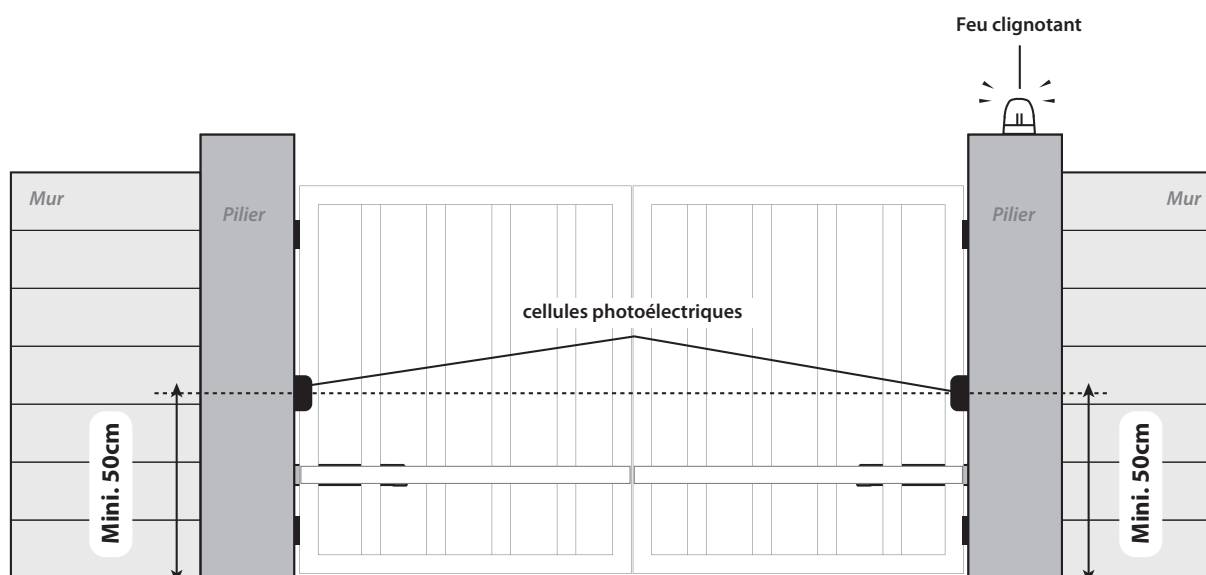
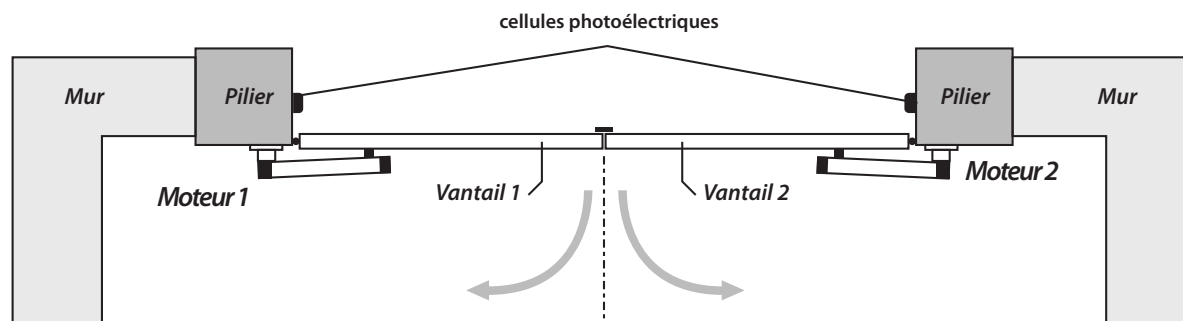

Vue côté rue

4.2 Branchements

! Pour le passage des différents câbles, il est conseillé d'utiliser des passes câbles, qu'il vous faudra sceller avec du silicone une fois l'installation terminée, afin de les rendre complètement étanches et ainsi éviter les infiltrations d'eau.

! La ligne d'alimentation électrique doit être posée et raccordée par un électricien qualifié et dans le respect des normes, des règles et des indications du chapitre 1 « Avertissement généraux ». L'alimentation doit être protégée contre les courts-circuits et les déperditions à la terre.

- Nous conseillons, pour la ligne d'alimentation, d'utiliser du câble H07RN-F en $2 \times 1,5\text{mm}^2$ si la ligne mesure moins de 30m de long. Si elle mesure plus de 30m de long, nous conseillons d'utiliser la section de câble au dessus, c'est-à-dire, $3\text{G}2,5\text{mm}^2$.
- Pour le raccordement des accessoires de commande (clavier à code, contacteur à clé...) et de sécurité (feu clignotant, cellules photoélectriques...), nous conseillons d'utiliser un câble d'une section $2 \times 0,5\text{mm}^2$.
- L'installation doit comprendre un dispositif permettant de couper l'alimentation à tout moment, en cas de problème, durant l'installation ou la maintenance. (exemple : bouton d'arrêt d'urgence)

• Conseil : Veillez à bien prévoir des conduits étanches (gaines) pour le passage des différents câbles. Veillez aussi à bien prévoir des conduits étanches (gaines) enterrés, pour le passage du câble d'alimentation, le passage du câble des cellules de part et d'autre des piliers du portail et celui du moteur se trouvant sur le pilier opposé.

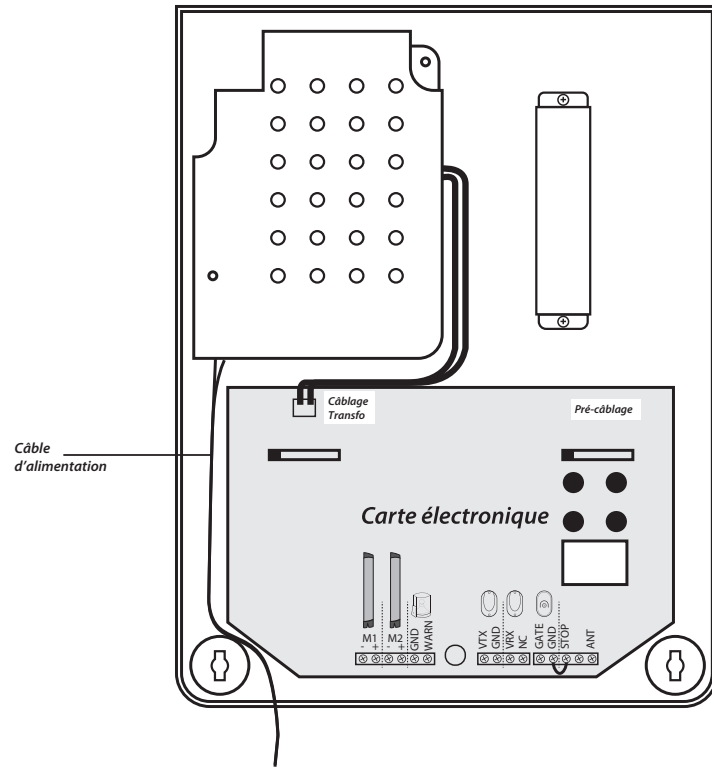

4.2.1 Branchement de l'alimentation électrique

! Tous les branchements électriques doivent être faits hors tension.

Câblage de l'alimentation électrique

1/Débranchez la câble de raccordement du transformateur et dévissez le carter de protection.

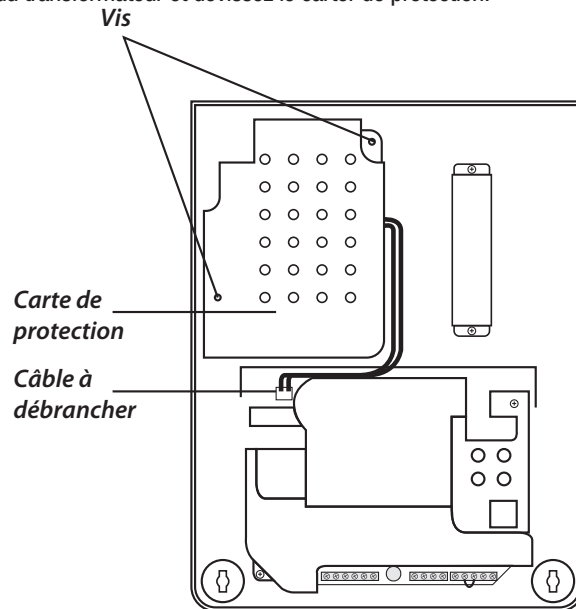

2/ Dévissez le serre-câble et branchez le câble d'alimentation

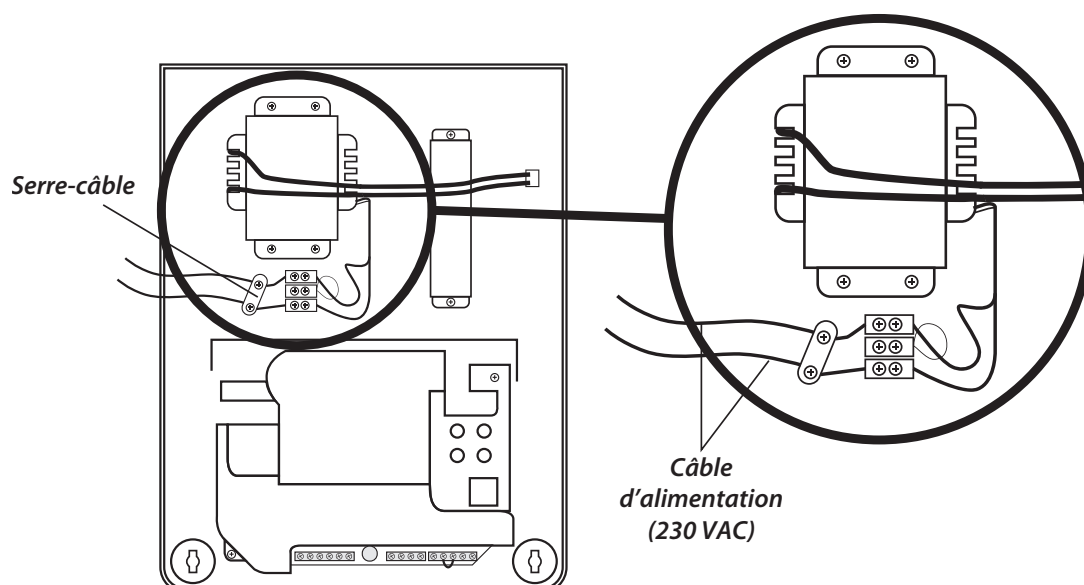

3/ Revissez le serre-câble, le carter de protection et connectez le transformateur à la carte électronique.



Ne pas mettre sous tension avant d'avoir raccordé les différents composants de l'automatisme de portail.

4.2.2 Branchement du feu clignotant

Câble conseillé : 2x0,5 mm²

- 1/ Tirez le câble depuis le feu clignotant jusqu'à la carte
- 2/ Passez le câble dans les trous de passage de câble du boîtier de contrôle
- 3/ Ouvrez le feu clignotant et raccordez les deux fils sur les bornes à vis
- 4/ Refermez le feu clignotant

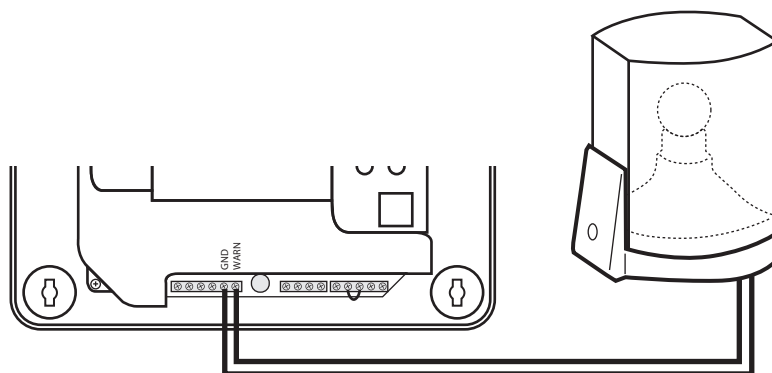

4.2.3 Branchement sur la carte électronique de l'automatisme

Raccordez les deux vérins comme indiqué sur le schéma ci-dessous. Le moteur M1 correspond au vantail qui s'ouvrira en premier et se fermera en dernier.

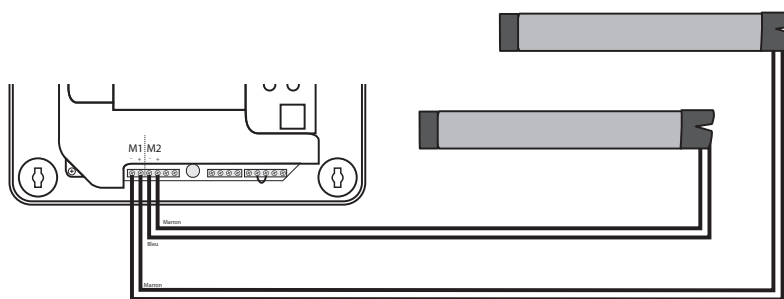

Conseil et assistance

Indigo 0 825 368 368
0,150 € TTC / MN

4.3 Mise sous tension

⚠ Le raccordement de l'alimentation 230V~ doit être effectué par un électricien qualifié.

Après la mise sous tension, vérifiez la présence de deux points lumineux symbolisant le moteur M1 et le moteur M2 sur l'écran de contrôle.

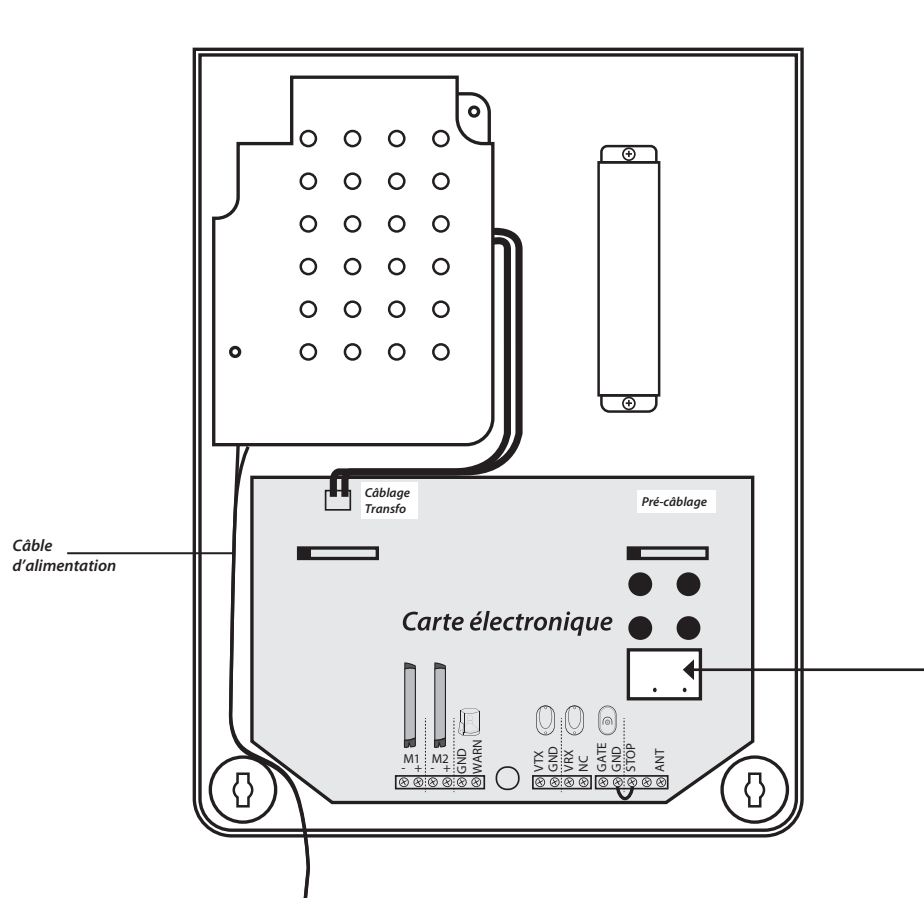

5/ RÉGLAGES

⚠ ATTENTION! AVANT D'EFFECTUER UN RÉGLAGE, VÉRIFIEZ QUE LE PORTAIL SOIT FERMÉ! ⚠

5.1 Réglages de la carte électronique

5.1.1 Boutons utilisés pour le réglage

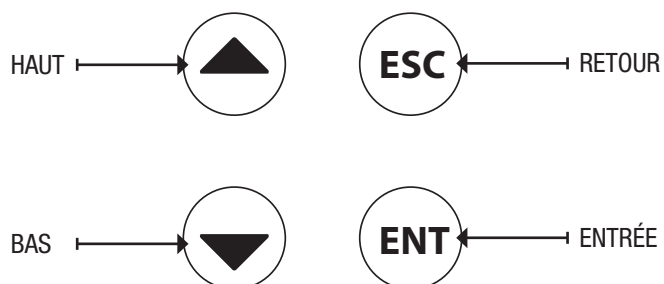

5.1.2 Utilisation manuelle de l'automatisme

A partir du mode STAND BY, appuyez simultanément sur les boutons ESC et ENT jusqu'à ce que les chiffres clignotent.

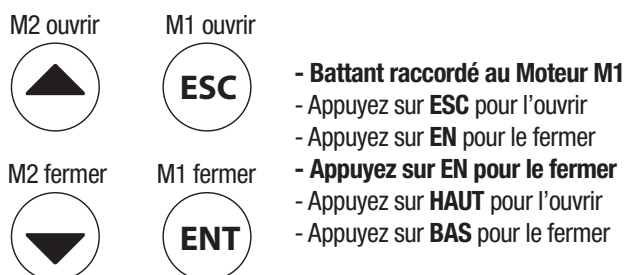

Note :

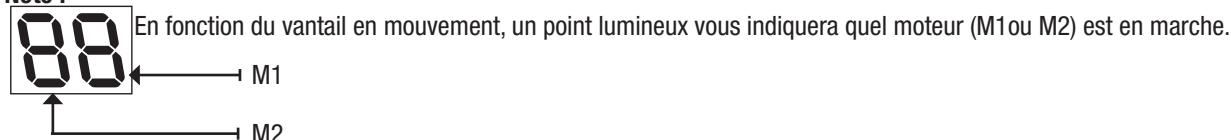

Après chaque utilisation du mode manuel, vous serez amené à faire un Auto-Apprentissage.

5.2 Menu réglage

5.2.1 Séquence de réglage

- Menu 01 : Auto-Apprentissage
- Menu 02 : Appairage des télécommandes
- Menu 03 : Sélection du mode Manuel / Automatique / Communautaire
- Menu 04 : Sélection du délai d'ouverture en mode Automatique ou communautaire
- Menu 05 : Sélection du décalage entre les vantaux
- Menu 06 : Sélection de la vitesse d'ouverture
- Menu 07 : Sélection de la force
- Menu 08 : Sélection de la sensibilité à l'obstacle
- Menu 09 : Sélection mono ou double vantail
- Menu 10 : Sélection de la tolérance
- Menu 11 : Sélection de la pression de recul
- Menu 12 : Affichage des codes d'erreurs

Pour entrer dans le menu réglage :

A partir du mode STAND BY, appuyez sur le bouton ENT jusqu'à ce que le chiffre 01 s'affiche sur l'écran de contrôle de la carte électronique. Sélectionnez le menu désiré en utilisant les touches HAUT/BAS et validez à l'aide de la touche ENT.

Vous accédez aux choix possibles (lorsqu'il y en a plusieurs) de réglages du menu sélectionné à l'aide de la touche ENT.

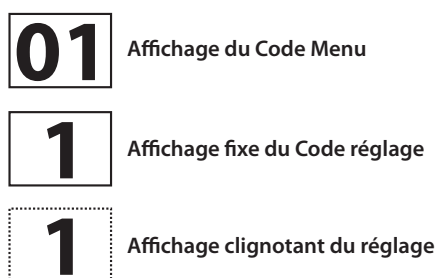

Pour sortir dans le menu réglage :

Appuyez sur le bouton ESC jusqu'à ce que l'affichage revienne en mode normal.

Menu 01 : Auto- Apprentissage



Les deux battants s'ouvriront d'environ 20 centimètres, le moteur M2 se fermera, suivi du moteur M1. Les deux battants s'ouvriront ensuite entièrement puis le Moteur M2 se fermera suivi du M1. En cas d'anomalie, référez vous au code d'erreur du chapitre 14, exemple 22, vous indiquera que le moteur M2 n'a pas été détecté et vous devrez vérifier vos câblages.

⚠ A la fin du cycle d'auto-apprentissage, si un de vos battants ou les deux se trouvent ouverts, il vous faudra inverser les câblages du moteur correspondant et relancer l'auto-apprentissage.

Menu 02 : Appairage des télécommandes

Vous avez la possibilité d'ajouter un total de 20 télécommandes.

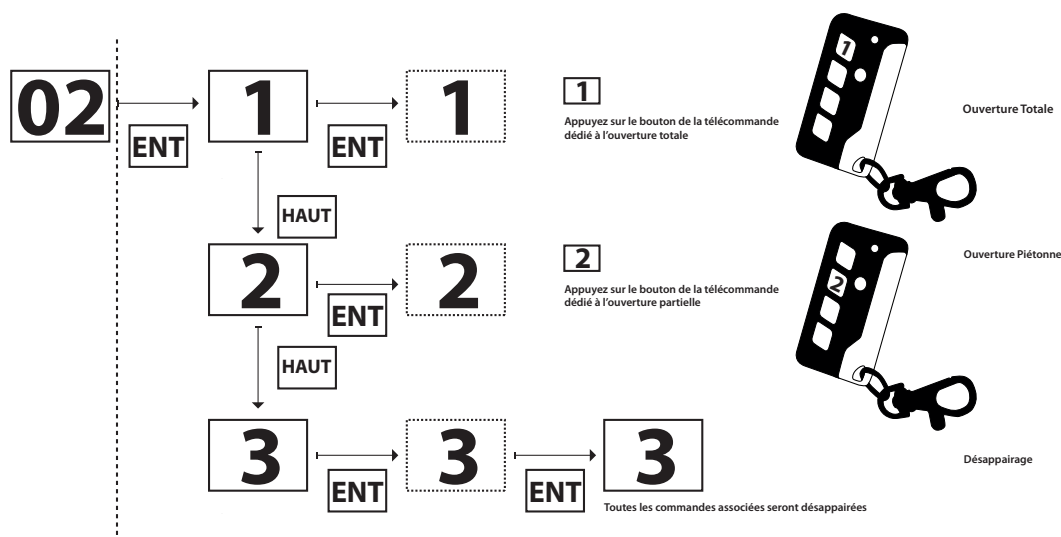

Menu 03 : Sélection du mode Manuel / Automatique / Communautaire

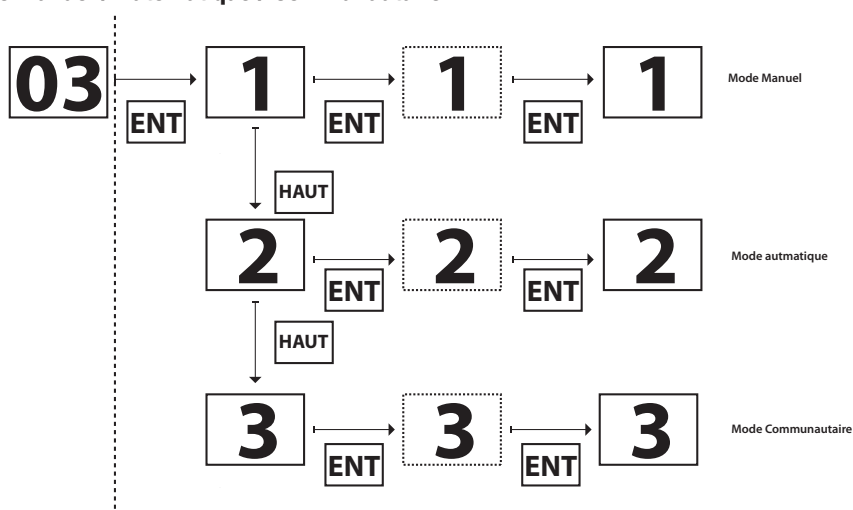

Mode Manuel : Ouverture et Fermeture du portail par action sur la télécommande.

Mode Automatique : Fermeture automatique avec toutefois la possibilité de prendre le contrôle en appuyant sur les boutons de la télécommande

Mode Communautaire: Fermeture automatique sans possibilité de prendre le contrôle. Chaque appui sur la télécommande relancera le décompte de la temporisation .

Menu 04 : Sélection du délai d'ouverture en mode Automatique ou Communautaire

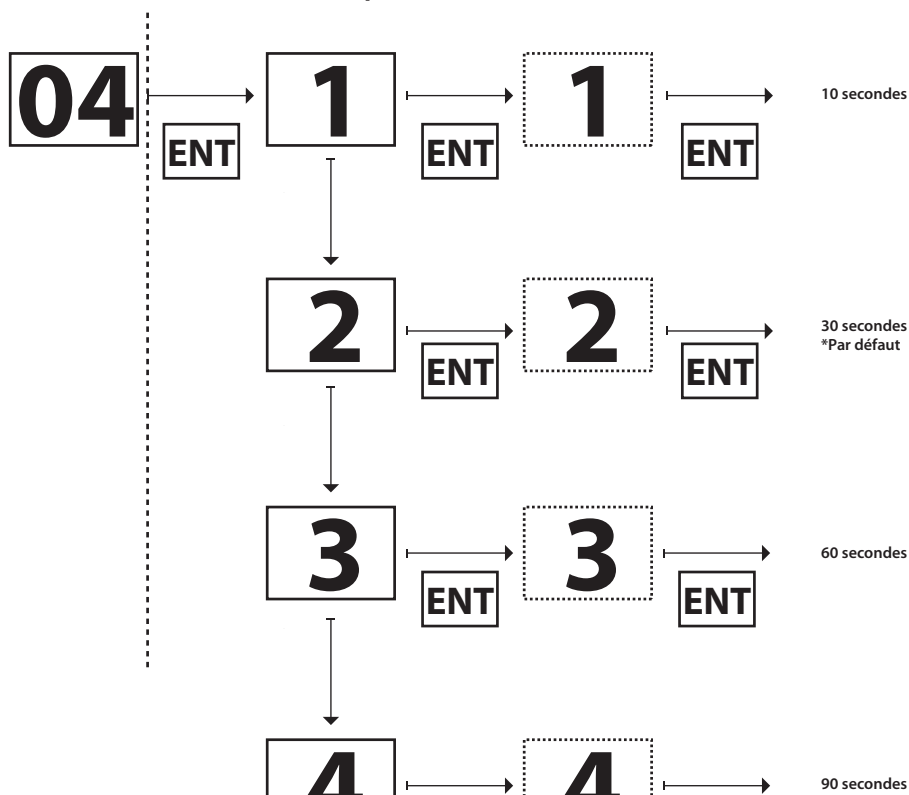

Menu 05 : Sélection du temps d'ouverture entre les deux battants

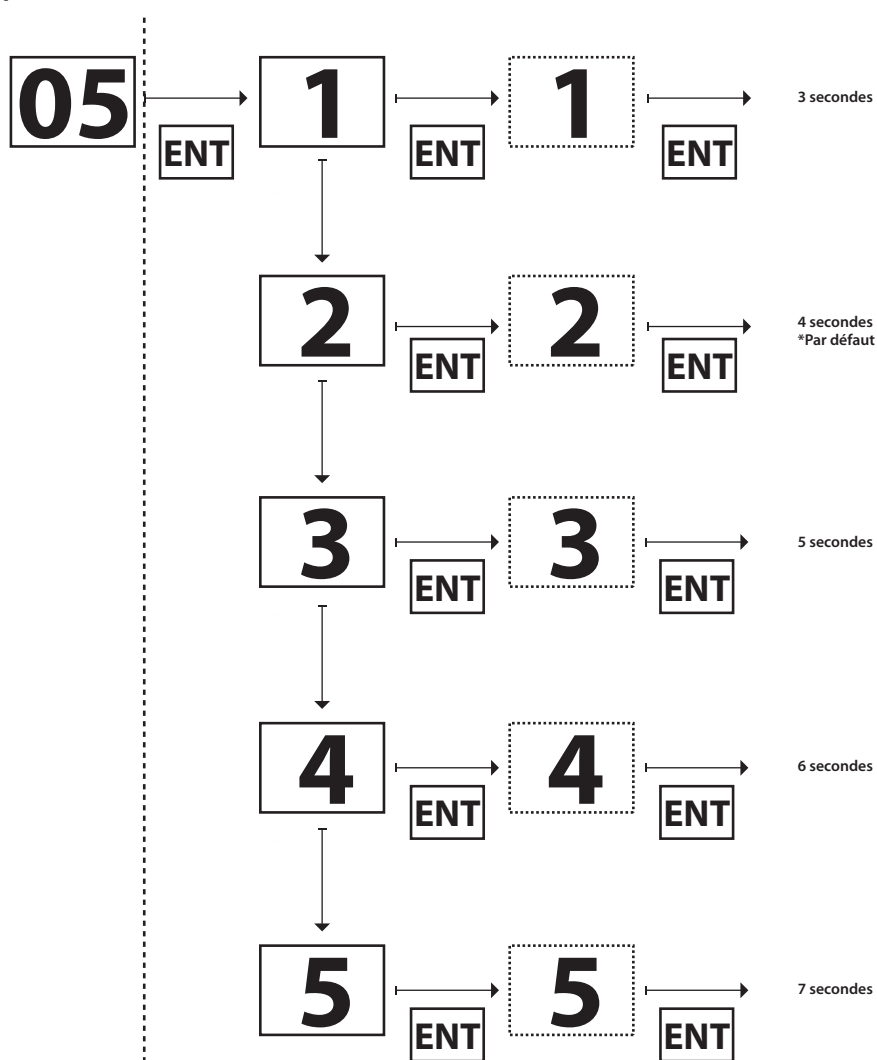

Menu 06 : Sélection de la vitesse d'ouverture de la motorisation

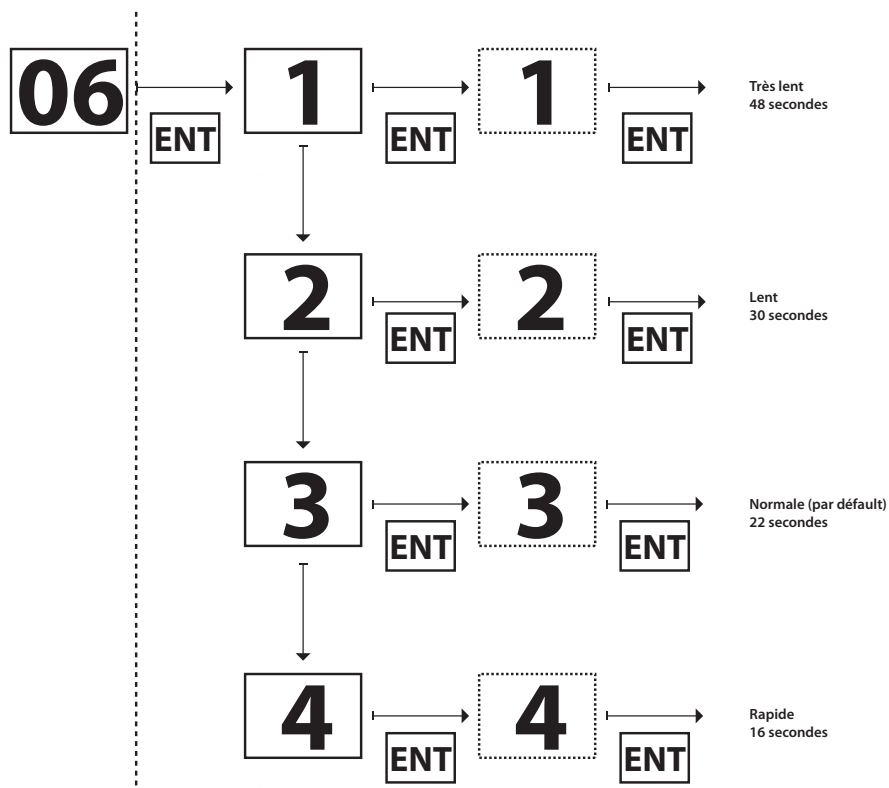

A chaque changement de réglage de la vitesse de manœuvre, vous devrez refaire l'Auto-apprentissage du Menu 01, sinon le code erreur 23 s'affichera sur l'écran de contrôle.

Menu 07 : Sélection de la force en fonction du poids du portail

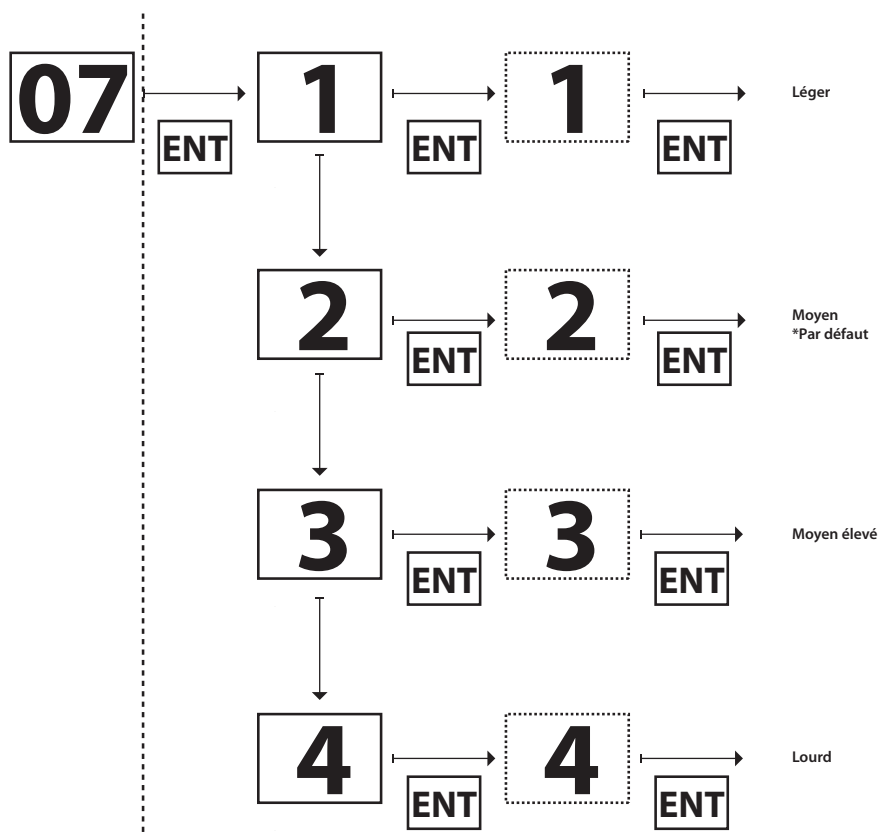

Menu 08 : Sélection de sensibilité a l'obstacle

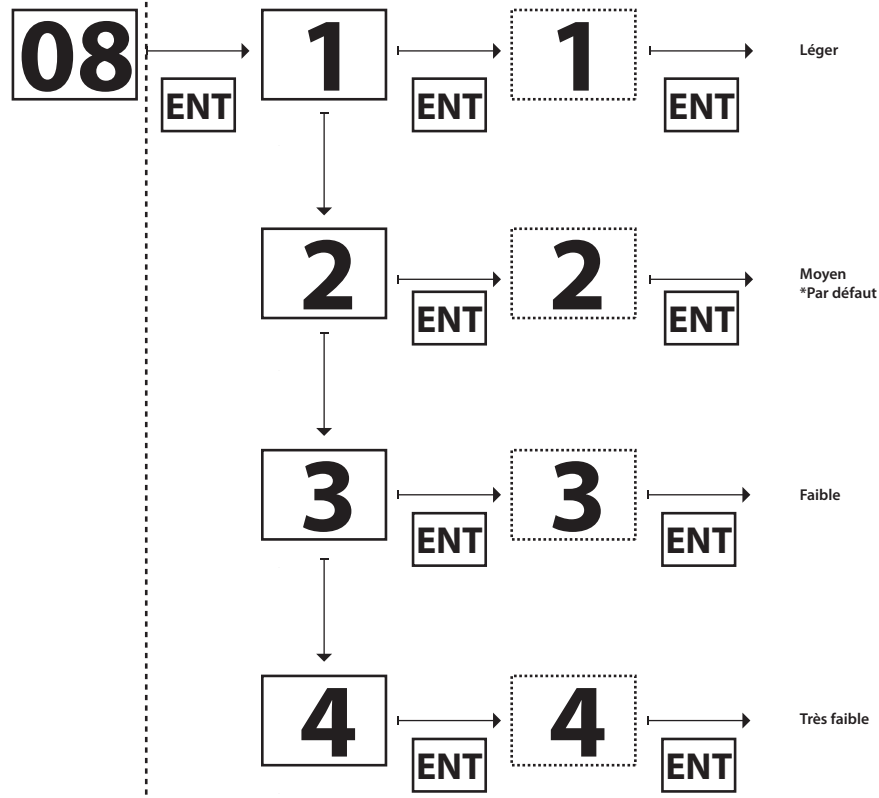

Menu 09 : Sélection double ou mono vantail

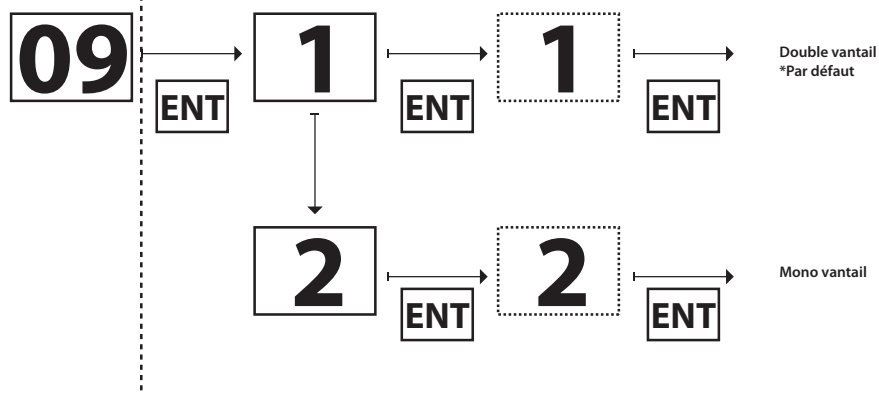

Lors de la selection mono-vantail, vous devriez au préalable avoir appairer l'ouverture partielle entre la carte électronique et la télécommande, lors de l'auto apprentissage seul le moteur M1 effectuera le test.

Menu 10 : Sélection de la tolérance

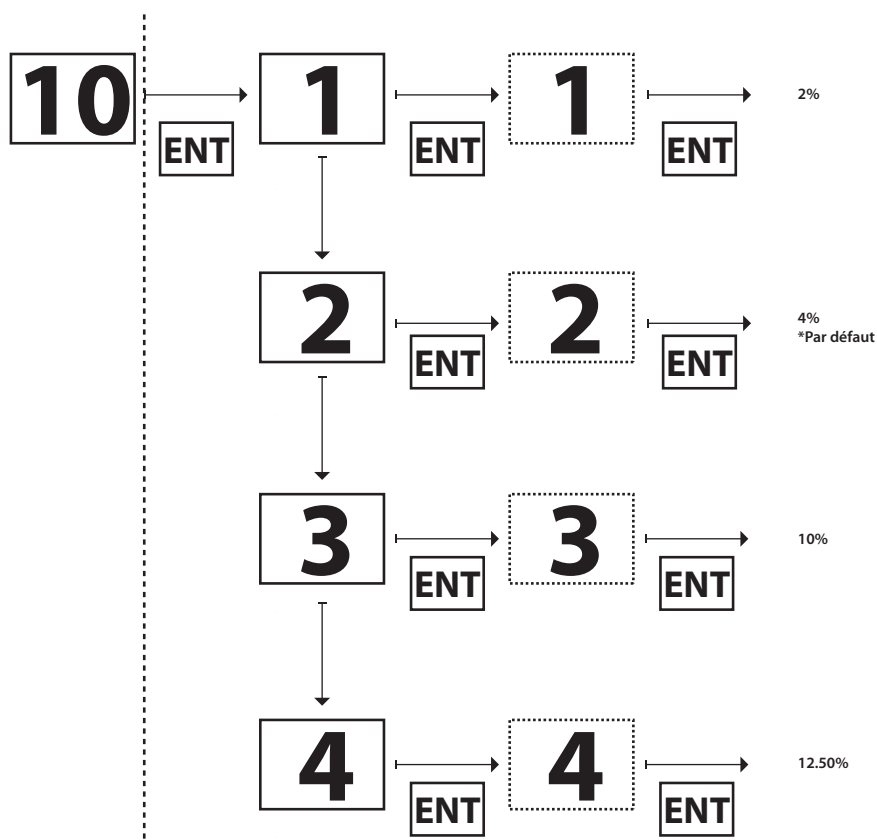

C'est la tolérance du délai d'ouverture. Par défaut cette valeur est de 4% c'est-à-dire une fois l'auto apprentissage terminé, si vos deux vérins s'ouvrent complètement à + ou - 4% de la vitesse paramétrée (menu 6). Au delà ou en dessous de ce temps, la carte considérera qu'il y a un dysfonctionnement comme par exemple un obstacle lors du déplacement.

De nombreux facteurs peuvent agir sur le mouvement de votre motorisation comme un point de friction sur votre vantail (manque d'entretien), les conditions météorologiques (vent fort), cycles intensifs,...

Menu 11 : Sélection du réglage de recul pression

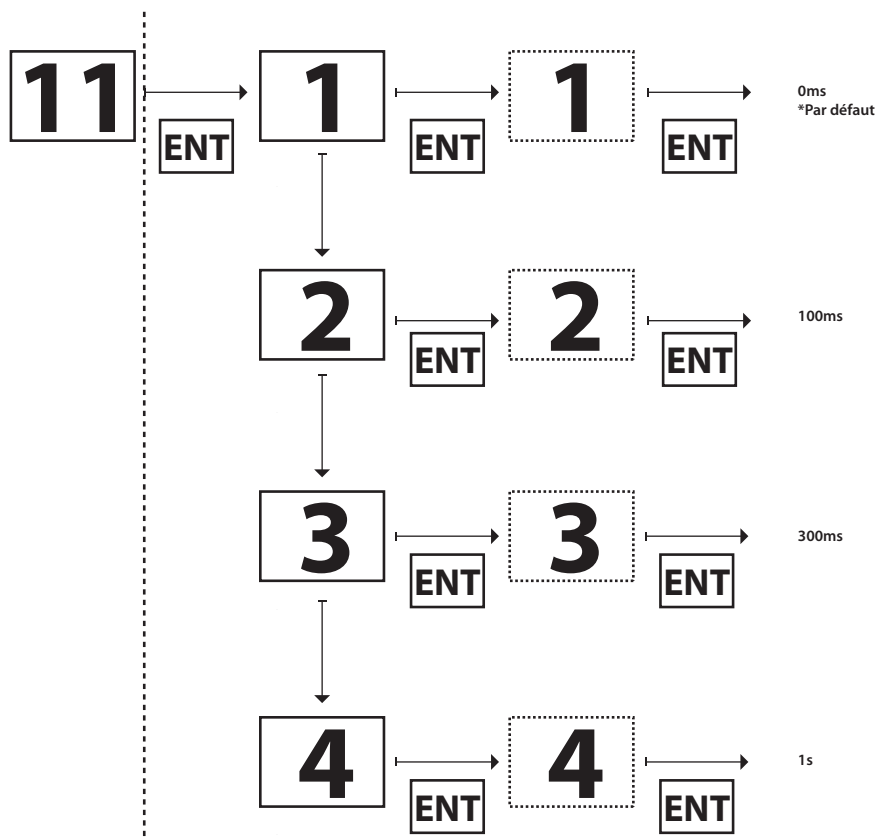

Menu 12 : Affichage des Codes Erreurs

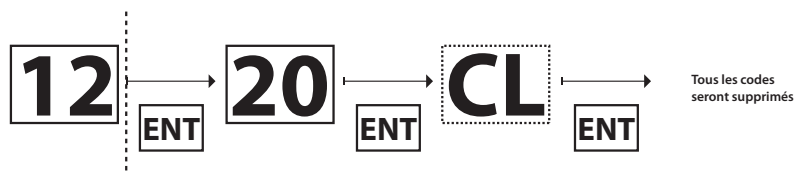

20	Besoin de faire l'auto-apprentissage Vous avez modifié le nombre de battant	31	Moteur M1 a rencontré un obstacle
21	Moteur M1 n'est pas détecté (vérifier le câblage)	32	Moteur M2 a rencontré un obstacle
22	Moteur M2 n'est pas détecté (vérifier le câblage)	33	Durée de fonctionnement du moteur M1/M2 est atteinte
23	Besoin de faire l'auto-apprentissage Vous avez modifié la vitesse, ou manœuvré en mode manuel	40	L'arrêt d'urgence est activé Vérifier la présence du pont entre Gnd/Stop
30	Moteur test des cellules photoélectriques a échoué	42	Le faisceau des cellules photoélectriques est coupé vérifier l'alignement

6/ BRANCHEMENT DES CELLULES PHOTOÉLECTRIQUES

Câble conseillé : 2 et 3x0,5mm².

Conseil : Veillez à bien prévoir des conduits étanches (gaines), enterrés et isolés, allant d'un poteau du portail à l'autre, pour le passage des câbles des cellules photoélectriques.

- 1/ Tirez le câble entre les 2 cellules.
- 2/ Passez les câbles par les trous de passage de câbles du boîtier de contrôle.
- 3/ Ouvrez les deux cellules photoélectriques
- 4/ Raccordez les fils sur les cellules photoélectriques.

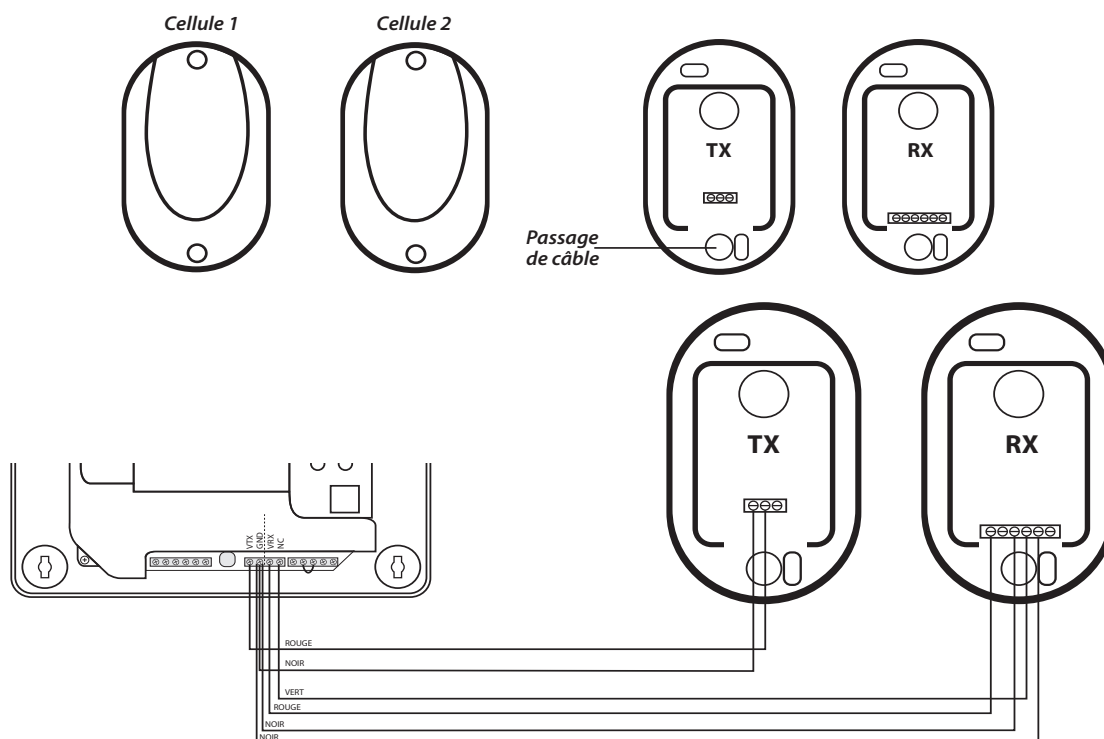

Conseil et assistance

N° Indigo 0 825 368 368

0,150 € TTC / MN

5/ Remettez le couvercle des cellules photoélectriques

6/ Vissez les deux parties ensemble à l'aide des vis fournies et remettez le capuchon de protection.

7/ ESSAIS ET MISE EN SERVICE

Cette phase est une des phases les plus importantes de la mise en service de votre automatisme, elle vous assure le bon fonctionnement et garantit une sécurité maximale. Cette phase peut également servir de test périodique quant au bon fonctionnement de tous les accessoires qui composent votre automatisme.



Cette phase doit être réalisée par une personne qualifiée et expérimentée, qui devra réaliser tous les essais prévus en fonction de la situation de votre portail et des éventuels risques présents. Cette personne devra également vérifier que l'installation a bien été réalisée dans le respect des lois, des normes et réglementations en vigueur, mais surtout des conditions de la norme EN 12445, qui définit les méthodes de contrôle pour la vérification des motorisations et automatismes de portail.

▷ En utilisant votre télécommande (préalablement appairée), effectuez des essais d'ouverture et de fermeture en vérifiant la fluidité du mouvement du portail.

▷ Observez également les éventuels défauts de montage ou de réglages, ainsi que la présence de frictions ou de points durs durant le mouvement (ouverture/fermeture) de votre portail.

▷ Vérifiez un par un le bon fonctionnement de tous les accessoires installés (cellules photoélectriques, clavier à code, feu clignotant, batterie, contacteur à clé, bouton d'arrêt d'urgence, etc...).

7.1 Utilisation

7.1.1 Ouverture/Fermeture

La commande d'ouverture et fermeture peut se faire à partir d'une télécommande ou tout autre organe de commande installé (clavier à code, sélecteur à clef,...)

Il est possible d'arrêter le mouvement du portail à tout moment. L'action suivante mettra le portail en mouvement inverse au mouvement précédent.



En cas de fort vent, il est impératif de désolidariser votre portail des deux vérins afin d'éviter tout dommage.

7.1.2 Détection d'obstacle

Lorsque le portail rencontre un obstacle, l'automatisme agit comme suit :

- Le portail s'arrête
- Le portail part en sens inverse pendant 3 secondes environ afin de permettre de dégager l'obstacle

7.1.3 Action des cellules photoélectrique

Si le faisceau des cellules photoélectrique est coupé lors de la phase de fermeture du portail, se dernier s'arrête et se rouvre entièrement.

7.1.4 Mouvement manuel du portail

Afin de pouvoir manœuvrer manuellement le portail, il suffit de dévisser la vis papillon sous le vérin et de soulever.

Attention : Lorsque les vérins sont débrayés, le portail peut se mettre en mouvement sous l'action du vent, d'une poussée extérieure. Il est donc important de faire attention et de penser à bloquer le portail afin d'éviter toute blessure.

7.2 Maintenance

- Deux fois par an, graissez les parties métalliques (vis sans fin)
- Nettoyez régulièrement les cellules photoélectriques, notamment après une forte pluie
- Vérifiez une fois par an le serrage des vis, le contrôle des gonds et le bon équilibrage du portail.
- Vérifiez régulièrement la charge de la batterie de secours optionnelle.
- Les opérations de maintenance et de nettoyage ne doivent pas être effectuées par un enfant.
- Avant de procéder à la maintenance ou au nettoyage de votre automatisme, coupez l'alimentation électrique).

8/ ACCESSOIRES EN OPTION

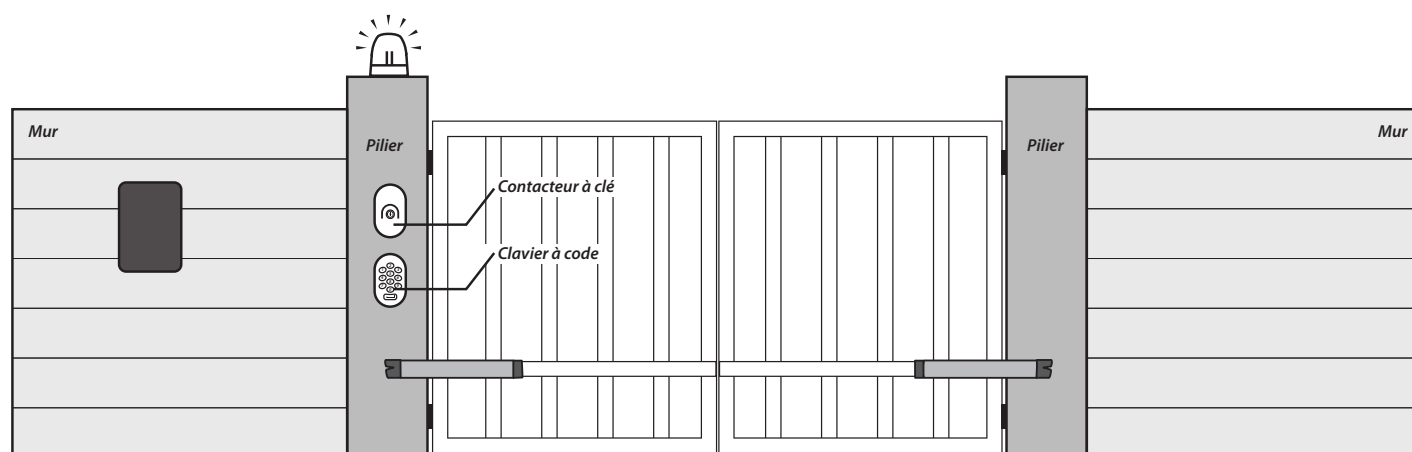

8.1 Fixation

8.1.1 Fixation du contacteur à clé

- 1- Dévissez la vis de fixation qui maintient le capot du contacteur à clé.
- 2- Choisissez la position souhaitée et repérez les endroits à percer.
- 3- Fixez le contacteur au mur à l'aide de vis et chevilles en n'oubliant pas de prévoir le passage des câbles et de remettre le joint d'étanchéité en place.
- 4- Après branchement (voir partie branchement) remettez le capot sur le contacteur à clé et revissez.

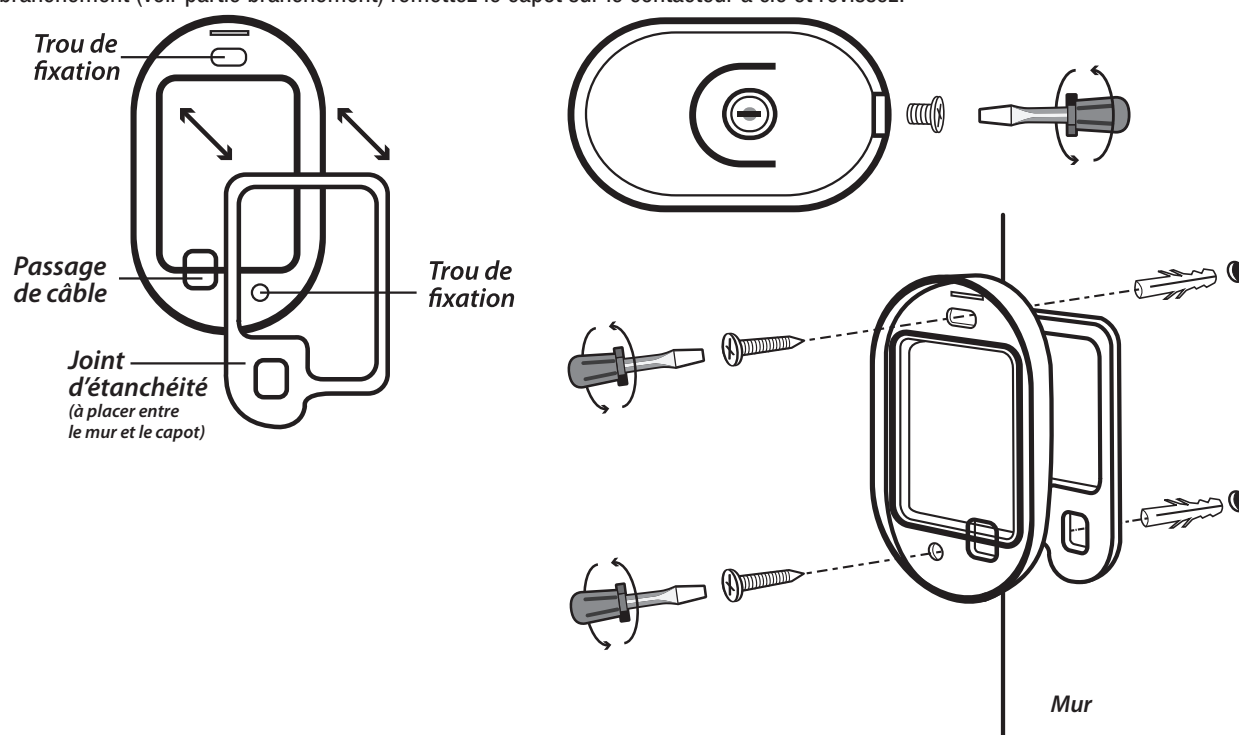

Pour plus d'information vous reporter à la notice spécifique de ce produit.

8.1.2 Fixation du clavier à code (en option réf. 771006)

- 1- Dévissez la vis de fixation qui maintient le capot du clavier à code.
- 2- Choisissez la position souhaitée et repérez les endroits à percer.
- 3- Fixez le clavier à code au mur à l'aide de vis et chevilles en n'oubliant pas de prévoir le passage des câbles et de remettre le joint d'étanchéité en place.

Conseil et assistance

► N° Indigo 0 825 368 368

0,150 € TTC / MN

4- Après branchement (voir partie branchement) remettez le capot sur le clavier à code et revissez.

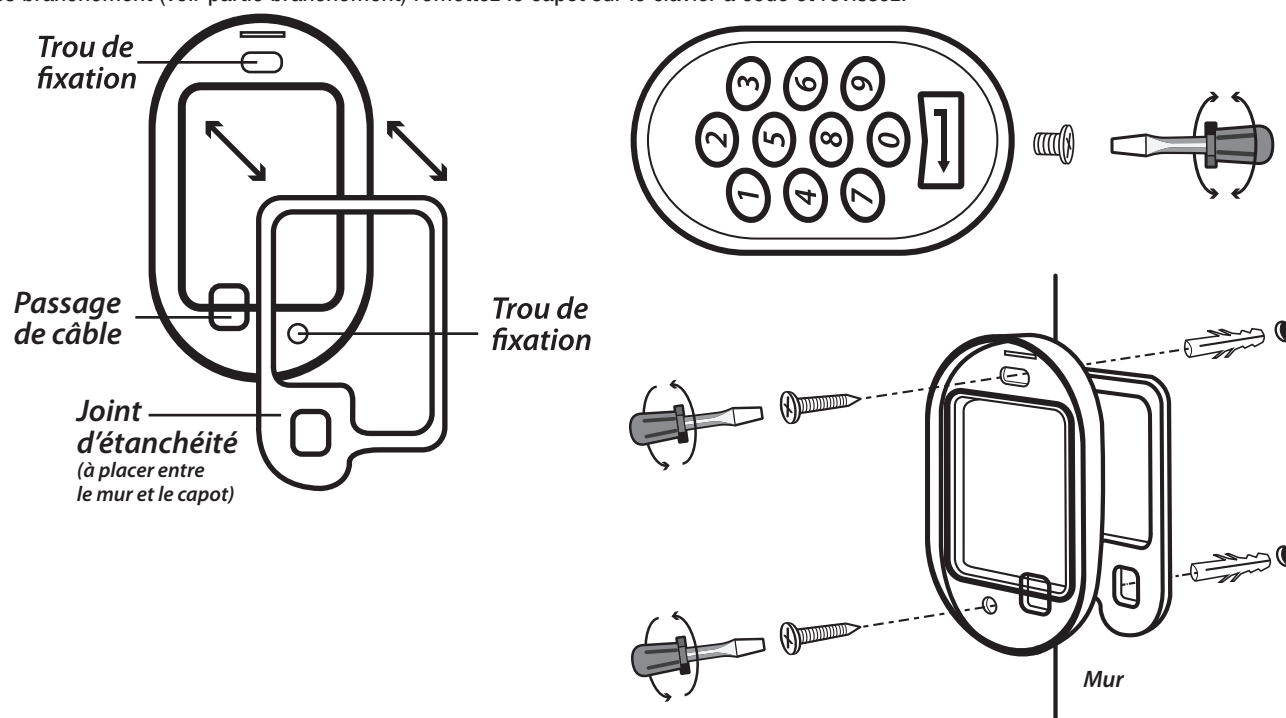

Pour plus d'information vous reporter à la notice spécifique de ce produit.

8.1.3 Compatibilité avec l'Otio Box (en option réf. 750 070)



Pour plus d'information vous reporter à la notice spécifique de ce produit.

8.2 Branchements

Schéma général :

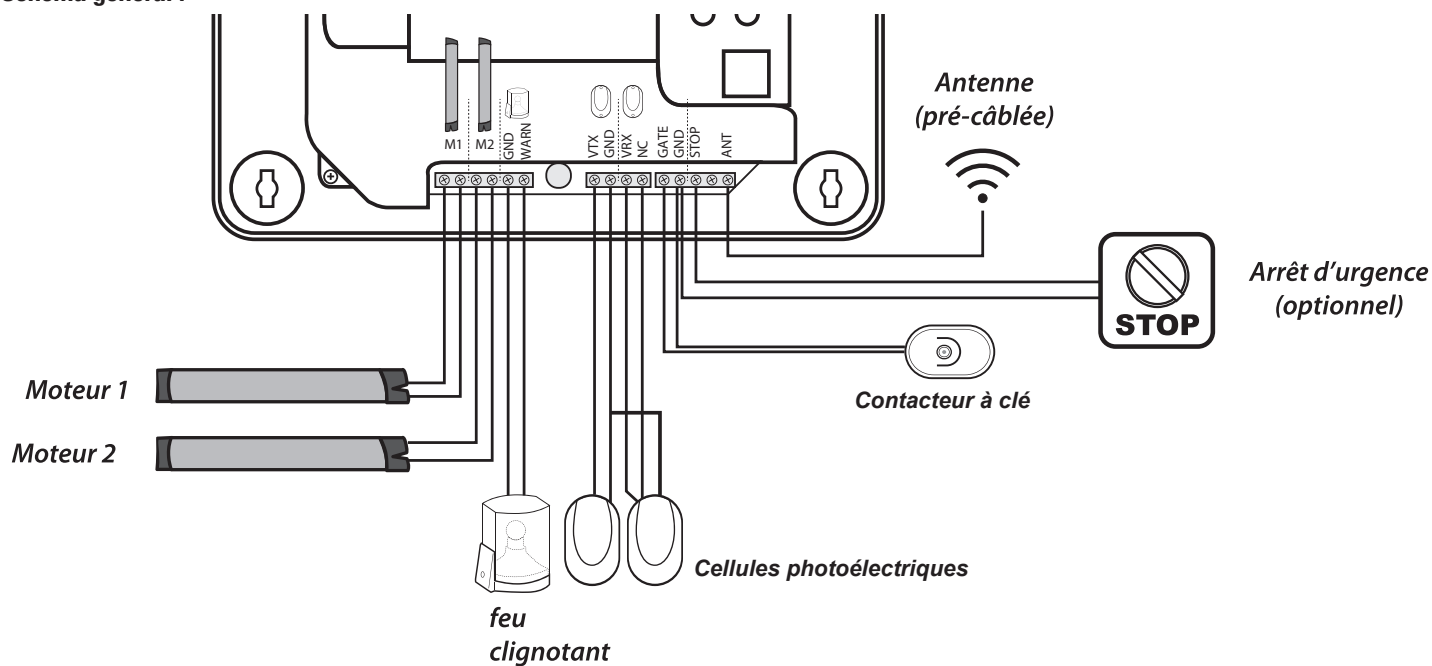

8.2.1 Branchement du contacteur à clé (en option réf. 771007)

Pour plus d'information vous reporter à la notice spécifique de ce produit.

8.2.4 Appairage du clavier à code sans fil (en option réf. 771006)

Pour plus d'information vous reporter à la notice spécifique de ce produit.

8.2.3 Branchement du bouton d'arrêt d'urgence (à acheter dans le commerce)

Câble conseillé : 2x0,5mm².

- 1- Tirez le câble depuis votre bouton d'arrêt d'urgence jusqu'à la carte.
- 2- Passez le câble par les trous de passage de câbles
- 3- Retirez le pont 2
- 4- Raccordez les deux fils sur le bornier de la carte (voir schéma général chapitre 8.2 Branchements) après avoir retiré le pont entre GND et STOP

Pour plus d'information vous reporter à la notice spécifique de ce produit.

9/ MAINTENANCE ET DÉPANNAGE

9.1 Assistance et conseils

Malgré tout le soin que nous avons apporté à la conception de notre produit et à la réalisation de cette notice, vous avez peut être des difficultés pour installer votre produit ou des questions sans réponses. Nous vous conseillons de nous contacter, nos techniciens sont à votre disposition pour vous conseiller.

En cas de problème de fonctionnement pendant l'installation ou après plusieurs jours d'utilisation, il est impératif de nous contacter devant votre installation afin que l'un de nos techniciens diagnostique l'origine du problème car celui-ci peut provenir d'un réglage inadapté ou d'une installation non conforme. Si le problème décelé provient de votre produit, le technicien vous délivrera une autorisation écrite pour le retour du produit en magasin.

⚠ Ne retournez pas au magasin sans l'autorisation écrite que nous vous aurons préalablement délivrée. ⚠



* GROUPE HBF

▶ N° Indigo 0 825 368 368

0,150 € TTC / MN

Du lundi au Jeudi de 9H00 à 12H30 et de 14H00 à 16H45

Vendredi de 09H00 à 12H00

sav@otio.com

9.2 Couverture de la garantie

Le client final bénéficie sous réserve de la présentation du ticket de caisse ou de la facture acquittée prouvant la date d'achat de :

- Garantie légale de conformité conformément à l'article L. 211-1 et suivant du Code de la Consommation pour une période de deux ans à compter de la date d'achat
- Garantie légale contre les vis cachés conformément à l'article 1641 du Code Civil
- Garantie contractuelle pour une période de cinq ans (date d'achat du produit) sur la carte électronique et les vérins. Dans le cadre de la garantie contractuelle, les frais d'envois seront à la charge du client final, et les frais de retours seront couverts par OTIO SAS uniquement dans le cas d'une réparation ou d'un échange sous garantie. Pendant la période de garantie, pensez à vous munir de votre justificatif d'achat (ticket de caisse ou bon de garantie) qui vous sera demandé si vous aviez à retourner le produit à votre revendeur.

9.3 Limite de Garantie

Les produits OTIO sont exclusivement destinés à un usage domestique. Si ce produit est utilisé à des fins professionnelles, la garantie n'est pas valable.

Cette garantie ne couvre pas les dommages résultant d'un accident, d'une mauvaise utilisation, d'une modification du produit, du non respect des instructions de la présente notice ou d'une tension de secteur incorrecte.

Cette garantie ne couvre pas l'usure normale de certaines pièces comme les piles, fusibles, ampoules.

Nos engagements

- Vous accompagner dans l'amélioration de votre habitat en vous proposant une gamme complète de produits simples, esthétiques, innovants et fiables.
- Anticiper les nouvelles tendances et modes de vie et vous en faire profiter.
- Assurer une garantie de deux ans minimum sur l'ensemble de notre gamme.
- Vous apporter une satisfaction totale par la qualité de nos produits et de nos services.
- Être à votre écoute à tout moment et vous apporter conseil et assistance par l'intermédiaire de notre service consommateurs.

www.otio.com

771011 - 20150114

OTIO is a trade mark of OTIO SAS. © Copyright 2011 OTIO. Registered pattern.