

*Notice
d'installation*



*Récepteur éclairage
2000W*

- SIMINOR 433NL -

SOMFY®

TABLE DES MATIÈRES

Garantie	3
Conseils importants	3
Déclaration de conformité	3
Description	3
<i>Fréquence</i>	3
<i>Codage</i>	3
Composition	4
Caractéristiques	4
Encombrement	4
Descriptif de la carte	5
Installation	6
<i>Implantation</i>	6
<i>Fixation</i>	6
<i>Raccordement</i>	6
<i>Fusible puissance F2</i>	7
<i>Fusible primaire F1</i>	7
Programmation	8
<i>Choix du mode de fonctionnement</i>	8
<i>Switch 8 sur OFF</i>	8
<i>Switch 8 sur ON</i>	8
Mémorisation des émetteurs	9
<i>En commande locale</i>	9
Suppression des codes émetteurs sur le récepteur	9
Utilisation de l'entrée commande	9
La télécommande	9
Gestion des codes (collectif)	10
<i>A- Principe</i>	10
<i>B- Vérification du nombre de codes émetteurs mémorisés</i>	10
<i>C- Vérification de la position d'un code émetteur dans la mémoire du récepteur</i>	10
<i>D- Changer un code dans la mémoire</i>	11
<i>E- Mémorisation en série des codes</i>	11
<i>F- Mémoire pleine</i>	11

Nous vous remercions d'avoir choisi un équipement SOMFY.

Le soin apporté à chaque étape depuis la conception jusqu'à la livraison assure votre entière satisfaction pour de nombreuses années.

Nous vous recommandons de lire attentivement l'ensemble de ce livret avant de procéder à l'installation.

Ce produit est destiné à un usage domestique, collectif et industriel.







Garantie

Dans le cas d'une utilisation conforme, la garantie s'applique sur une période de 12 mois à partir de la date d'achat pendant laquelle, si l'appareil ne fonctionne pas normalement du fait d'une pièce défectueuse, l'ensemble ou la pièce sera, au choix de SOMFY, soit réparé, soit remplacé.

Sont exclus de la garantie les dégâts causés par des causes externes (vent, orages, surtensions, foudres, inondations ...) et les produits réparés, modifiés ou ouvert (démontés).

L'utilisation de nos produits non conformément à leur destination, à la description du produit, aux caractéristiques, à nos instructions et dans les conditions d'emploi échappant à notre contrôle, ne peut en aucun cas engager notre responsabilité.

Conseils importants

-  En cas de non-respect strict des règles de sécurité, de graves dommages corporels ou matériels risquent de survenir. SOMFY ne sera et ne pourra être tenu responsable en cas de non-respect de ces règles.
-  Respecter les normes électriques en vigueur.
-  Ce produit est conçu pour offrir service et sécurité à condition qu'il soit installé selon les règles et utilisé en respectant les consignes.
-  Ne pas connecter, raccorder au secteur avant d'avoir terminé le processus de montage.
-  Protéger de l'humidité et des projections d'eau y compris pendant le stockage.
-  Eviter les coups et chutes pendant la manutention et le transport.

Déclaration de conformité

Par la présente SOMFY déclare que cet appareil est conforme aux exigences essentielles et autres dispositions pertinentes de la directive 1999/5/CE. La déclaration de conformité est mise à disposition sur l'adresse internet www.somfy.fr Rubrique CE.

Produit utilisable en UE et .

Description

Le récepteur permet de radiocommander directement un éclairage d'une puissance maxi de 2000W avec les choix de fonctionnements suivants :

Marche/arrêt

Une impulsion sur la télécommande provoque l'allumage de l'éclairage.

Une seconde impulsion provoque l'extinction de l'éclairage.

Temporisé

Une impulsion sur la télécommande provoque l'allumage de l'éclairage.

L'extinction se fait par temporisation (réglable de 10 sec. à 16h10) ou par une impulsion sur la télécommande si vous souhaitez éteindre avant la fin de la temporisation.

Possibilité de raccorder une commande extérieure (bouton ou contact à clé par exemple) en complément de la télécommande.

Possibilité de mémoriser 100 codes émetteurs.

• Fréquence

Les technologies employées permettent de vous proposer un système fonctionnant sur la bande de fréquence 433 Mhz et donc parfaitement adapté aux réglementations européennes en terme de radio et de compatibilité électromagnétique (CEM).

• Codage

Afin d'assurer une sécurité et une inviolabilité totale de la transmission entre émetteur et récepteur, le système de codage du rolling code a été retenu. En effet, ce type de codage fait que le code émis est changé à chaque transmission, à la fois dans l'émetteur et dans le récepteur suivant un système d'encodage infalsifiable évitant tout risque de copie du code.

Composition

1

REP.	DÉSIGNATION	QTÉ.
1	Boîtier avec récepteur et plexiglas de protection	1
2	Couvercle	1
3	Vis capot	4
4	Cheville	4
5	Vis de fixation	4
6	Fil antenne	1

Caractéristiques

Type de récepteur :	Superhétérodine
Démodulation :	AM/ASK
Fréquence de réception :	433,92 Mhz
Tension d'alimentation :	230V/50Hz
Tension sortie :	230V
Puissance maxi :	2000W
Température de fonctionnement :	de -20° à +60°C
Indice de protection :	IP44
Dimensions :	140x115x52 mm
Poids :	380 g

Encombrement

2a 2b

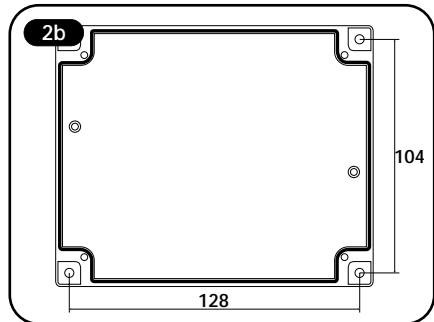
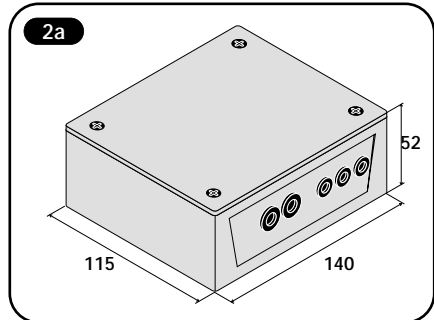
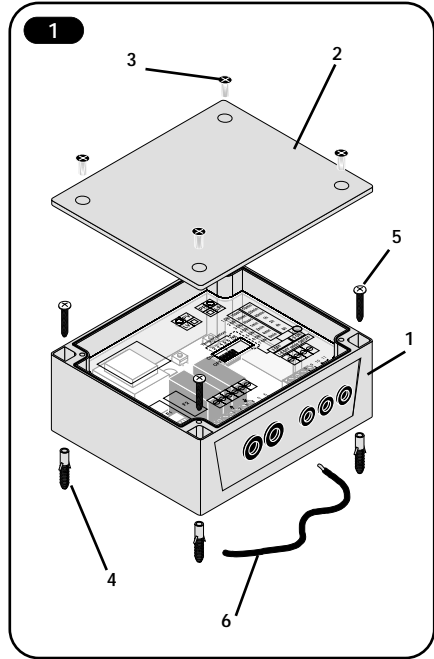

Descriptif de la carte

- | | | | |
|---|-----------------------|---|----------------------------|
| A | Transformateur. | E | Switches de programmation. |
| B | Fusible primaire F1. | F | Poussoir PV - led LV. |
| C | Fusible puissance F2. | G | Poussoir PR - led LR. |
| D | Borniers. | | |

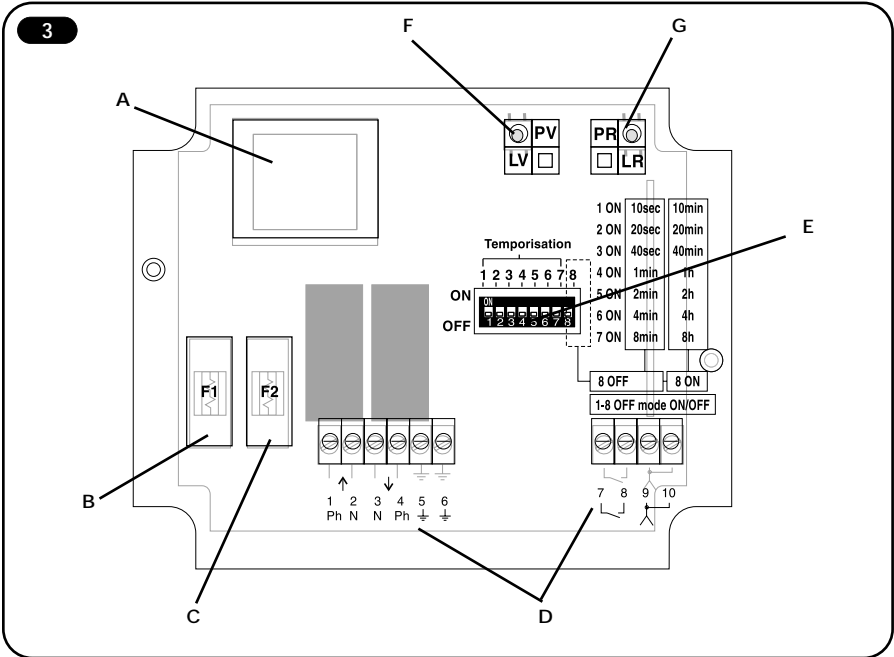

Installation

• Implantation

Le choix du lieu d'implantation du récepteur est très important pour obtenir un fonctionnement optimum de votre système.

Les conditions suivantes doivent être respectées :

- placer le récepteur loin de toute source de perturbation telles que les systèmes informatiques, systèmes d'alarmes, émissions radios.
- la distance entre deux récepteurs doit être supérieure à 1,50m.

• Fixation

Oter le couvercle du récepteur. Fixer votre boîtier en utilisant les vis et chevilles fournies ou des vis appropriées à la nature du support.

• Raccordement

! Avant de dévisser le plexiglas transparent et avant toute intervention sur les borniers, s'assurer que l'alimentation secteur est coupée.

4 - Brancher l'alimentation sur les bornes correspondantes :

- Borne 1 = Ph pour la phase.
- Borne 2 = N pour le neutre.
- Borne 5 = Sigle terre pour la terre.

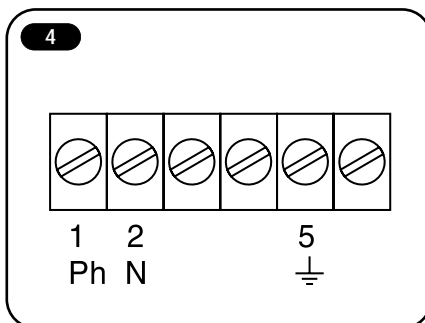

5 - Brancher l'éclairage sur les bornes correspondantes :

- Borne 3 = N pour le Neutre.
- Borne 4 = Ph pour la phase.
- Borne 6 = Sigle terre pour la terre.

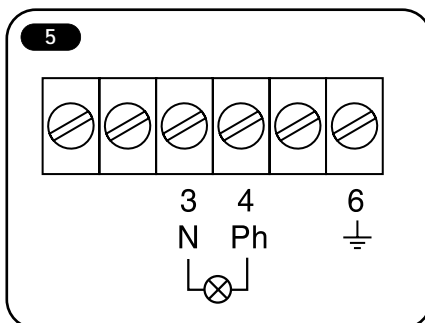

6 - Brancher les périphériques comme suit :

- si vous connectez une antenne (option), brancher l'âme sur la borne 9, la tresse sur la borne 10. A défaut, connecter le fil fourni sur la borne 9.
- si vous connectez une commande (option, bouton poussoir etc..), brancher le contact normalement ouvert et impulsionnel entre les bornes 7 et 8.

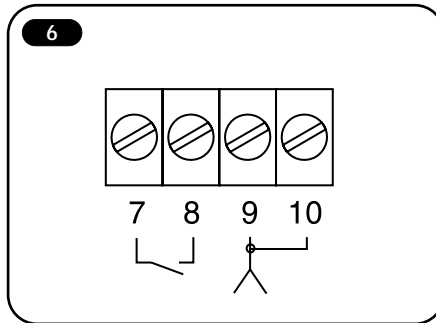

• Fusible puissance F2

Le fusible de 10A fourni est utilisable pour une puissance d'éclairage de 2000W.

Nous vous conseillons pour sécuriser votre installation d'adapter le fusible à la puissance de votre éclairage avec la formule suivante :

- Puissance en W de votre éclairage
divisé par 230V
égale votre fusible en A.

Exemple pour un éclairage de 500W :

$$500 : 230 = 2,17$$

Utiliser un fusible de 2,5A.

• Fusible primaire F1

Le fusible 315 mA fourni protège la carte électronique.

• Choix du mode de fonctionnement

7 - la position des switches détermine le choix de fonctionnement.

Fonctionnement "marche/arrêt" :

Switches de 1 à 8 sur OFF.

Fonctionnement "temporisé" :

Les switches 1 à 7 placés sur ON permettent de déterminer le temps d'allumage de l'éclairage (cette temporisation provoque l'extinction).

- Plusieurs switches sur ON = les temps s'additionnent.
- Switch sur OFF = le temps n'est pas pris en compte.

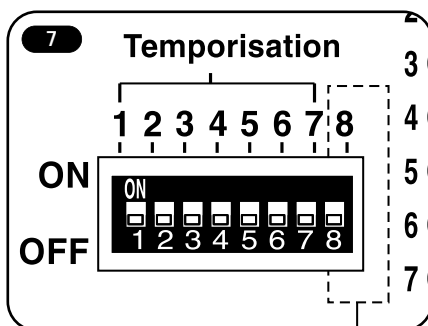

• Switch 8 sur OFF

Switch 1 sur ON = 10 secondes.

Switch 2 sur ON = 20 secondes.

Switch 3 sur ON = 40 secondes.

Switch 4 sur ON = 1 minutes.

Switch 5 sur ON = 2 minutes.

Switch 6 sur ON = 4 minutes.

Switch 7 sur ON = 8 minutes.

Exemple : Switch 3 sur ON (40s) + Switch 1 sur ON (10s) = 50 secondes.

• Switch 8 sur ON

Switch 1 sur ON = 10 minutes.

Switch 2 sur ON = 20 minutes.

Switch 3 sur ON = 40 minutes.

Switch 4 sur ON = 1 heure.

Switch 5 sur ON = 2 heures.

Switch 6 sur ON = 4 heures.

Switch 7 sur ON = 8 heures.

Exemple : Switch 5 sur ON (2h) + Switch 7 sur ON (8h) = 10 heures

Mémorisation des émetteurs

• En commande locale

3 Sur le récepteur, appuyer sur PR, la led rouge s'allume, relâcher PR et appuyer sur la touche de la télécommande que vous souhaitez mémoriser, LR s'éteint et le relais éclairage s'enclenche.

Suppression des codes émetteurs sur le récepteur

3 Appuyer sur PR jusqu'au moment où LR s'allume, relâcher PR puis, de suite, appuyer sur PR et PV simultanément jusqu'au clignotement des deux leds. Tous les codes en mémoire sont alors effacés.

Utilisation de l'entrée commande

6 L'organe de commande branché entre les bornes 7 et 8 et utilisant un contact impulsionnel et normalement ouvert permet un fonctionnement identique à la télécommande.

La télécommande

8 Changer la pile (P) en pivotant la trappe. Respecter le + et le -.

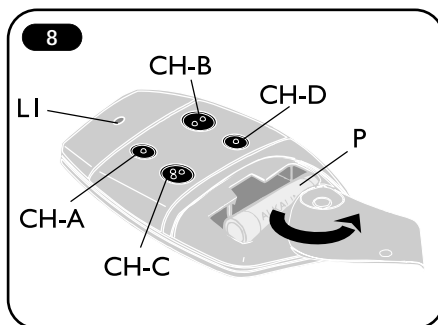

Gestion des codes (collectif)

Pour utiliser la gestion des codes, il est nécessaire de noter dans quelle position de la mémoire chaque code émetteur est enregistré et sur quelle sortie relais.

La gestion des codes est nécessaire dans le cas de la mémorisation de plusieurs codes émetteurs dans le récepteur pour une installation collective (100 codes mémorisables de 1 à 100 par exemple).

• A- Principe

La position de la mémoire est indiquée par l'intermédiaire d'une séquence binaire à 7 bits.

Pour prendre note de la position, il faut se référer à la table de correspondance des codes binaire indiquée ci-dessous:

Code à 7 bits	1	2	3	4	5	6	7
"LV"	●	●	●	●	●	●	●
Correspondance	1	2	4	8	16	32	64

Il ne faut prendre en compte que la Led Verte, la Led Rouge étant égale à "0".

Lecture des leds pour la position 37 dans la mémoire :

- 1ère led allumée : led verte,
- 2ème led allumée : led rouge,
- 3ème led allumée : led verte,
- 4ème led allumée : led rouge,
- 5ème led allumée : led rouge,
- 6ème led allumée : led verte,
- 7ème led allumée : led rouge.

1	2	3	4	5	6	7							
●	●	●	●	●	●	●							
1	2	4	8	16	32	64							
1	+	0	+	4	+	0	+	0	+	32	+	0	= 37

• B- Vérification du nombre de codes émetteurs mémorisés

Sur le récepteur, entrer dans le mode programmation en appuyant sur "PR" jusqu'au moment où "LR" s'allume.

Relâcher "PR" puis réappuyer sur le bouton "PR" pendant 1 seconde.

Les leds clignotent, indiquant le nombre de codes émetteurs mémorisés par l'intermédiaire d'une séquence de codes binaires (voir table de correspondance dans le paragraphe A).

NE PAS OUBLIER QU'UN MÊME CODE ÉMETTEUR A PU ÊTRE MÉMORISÉ PLUSIEURS FOIS

• C- Vérification de la position d'un code émetteur dans la mémoire du récepteur

Appuyer sur la touche de la télécommande que vous souhaitez vérifier, relâcher.

Appuyer sur "PR" au moins 1 seconde. La séquence binaire vous donne alors la position de l'émetteur dans la mémoire du récepteur (voir paragraphe A pour la correspondance binaire).

• D- Changer un code dans la mémoire

Vous pouvez supprimer un code émetteur en mémorisant un autre code dans sa position.

- 1) Sur le récepteur, appuyer sur "PR", jusqu'au moment où la led correspondante s'allume, relâcher "PR".
- 2) Appuyer pendant une seconde sur "PV".
- 3) Faire la séquence binaire de 7 bits de la plage à modifier en utilisant le bouton rouge et le bouton vert.

Exemple de positionnement sur la 42ème position de la mémoire :

LR LV LR LV LR LV LR



0 2 0 8 0 32 0

$$0 + 2 + 0 + 8 + 0 + 32 + 0 = 42$$

Appuyer sur : PR + PV + PR + PV + PR + PV + PR.

A partir de cet instant la led "LR" s'allume.

Mémoriser le nouveau code en appuyant sur la touche de l'émetteur souhaité.

L'ancien code est annulé et le récepteur répond au nouveau code en mémoire.

Ce système de gestion de codes ne permet pas de contrôler si un code a été mémorisé plus d'une fois.

En conséquence il faut considérer que :

si un émetteur est enregistré deux fois ou plus, il est nécessaire de le remplacer dans toutes les positions où il a été mémorisé, pour le supprimer.

il est possible d'utiliser toujours le même émetteur (exemple: l'émetteur utilisé pour la maintenance) pour supprimer les codes utilisateurs.

• E- Mémorisation en série des codes

Appuyer sur "PR" jusqu'à l'allumage de la led.

Sans relâcher "PR", appuyer tour à tour sur les touches des émetteurs à mémoriser.

La prise en compte de chaque mémorisation est signalée par l'extinction de la led (l'activation du relais se fait dans le même moment).

La led se rallume, vous pouvez mémoriser une autre touche de l'émetteur ou d'un autre émetteur.

• F- Mémoire pleine

Quand la mémoire est pleine, c'est à dire que les 100 cases mémoires sont occupées, les leds rouge "LR" et verte "LV" clignotent 3 fois simultanément lorsque l'on désire mémoriser un nouveau code.

La led du relais sollicité reste allumée 4 secondes puis s'éteint.

Distribué par SIMINOR
31-43 quai des Grésillons
BP105 - 92232 GENNEVILLIERS CEDEX
SIMINOR SAS, capital 1.460.960 Euros
RCS 775 695 497 B Nanterre

Document non contractuel, sous réserve de modification. Reproduction interdite - CDI "NI-ECL-433-somfy" /md. B du 18-09-2003

SOMFY®